

FRANZ R. SCHMID



QUARTALSBERICHT

4/2025 SONR. 382

diese dokumentation umfasst die wichtigsten arbeiten vom 1.10. – 31.12.2025
er wurde als unikat von den originaldateien gedruckt und
liegt als sicherheitskopie in form einer lightversion als pdf (arbeit 52483)
auf der nur für mac lesbaren daten DVD 05.156 vor.
band in der reihe der quartalsberichte (der datenbank 23592: nr. 76)

alle rechte vorbehalten
(s.o.nr. 382)



DVD 05.154 (für mac);
arbeit 53575 als pdf-datei
mit 112 objekten und ca 1.73 GD daten,
wovon 4 videoclip (übersicht s. 61)
und 13 3D-html-dateien (übersicht s. 62)

VORWORT

in mehreren arbeiten beschäftige ich mich mit der frage was leben und was tod sind. aufleben und nicht totschweigen werden gedanklich und bildnerisch umgesetzt, mit 70+ vielleicht eine sterbevorbereitung?

der bescheidene umfang dieses berichts könnte auf ein nicht sonderlich erfolgreiches quartal schliessen lassen. der schein aber trägt. aus drei gründen bin ich mit dem abschluss des mühsam erlebten jahres glücklich und zufrieden:

- 1.um so viel wie ich weniger *produziert* habe, habe ich mehr *konsumiert*. wieder habe ich zwei bücher gelesen und konnte mit ihnen reifen.
- 2.so viel zeit wie ich mit der verteidigungsarbeit für meinen ferienhausanteil verloren habe, habe ich durch den einsatz von KI gewonnen. nebst den häufigen selbstgesprächen ist diese ein interessantes gegenüber geworden.
- 3.dass es gelungen ist, den konflikt mit dem drachen abzuschliessen und auch die nebensaison einvernehmlich zu regeln, gibt wieder luft zum atmen. die feind- und kriegsbilder der jüngern miteigentümer im stamm meines physischen vaters kann ich künftig verdrängen und den kontakt mit ihnen meiden, um die reibungszohnen auf ein minimum zu reduzieren.

KI ein neues phänomenales werkzeug

sowohl als angebot im acrobat pro, als auch bei google-recherchen mit dem neuen KI-generator, staune ich in diesem quartal über neue fähigkeiten, über die ich als einfacher computeranwender plötzlich so verfügen kann. die 96 a4-seiten umfassende datenbank wurde (nach dem transfer in ein pdf-dokument) innerhalb weniger als 5 minuten einwandfrei zusammengefasst und meine kataloge mit zahlreichen fragen zur mathematik und physik, religion, biologie und zu übrigen bereichen wurden weitgehend zufriedenstellend beantwortet. (im s.o.nr. 383 sind die von der KI gegebenen antworten auf 54 A4-seiten gebunden worden, ohne sie direkt in den bericht zu integrieren).

seit dem 26.12.2006 sammelte ich für mich offene fragen an mathematiker oder physiker¹⁷⁷¹¹; seit dem 12.5.2007 religiöse fragen an einen theologen¹⁸⁶²⁰; seit dem 18.5.2012 biologische fragen²⁶⁸⁰¹ und seit dem 18.6.2012 fragen aus übrigen bereichen wie justiz, gesellschaft und kunst²⁶⁹³². die drei ersten serien von fragen habe ich einige jahre auf der homepage ausgeschrieben, liess sie dann aber entfernen, weil nie jemand auch nur darauf eingegangen wäre. die übrigen fragen habe ich nie geäußert. eine oder zwei fragen habe ich im jahr 2014 in einem externen biologieforum gestellt (arbeit 30449) darauf aber bloss eine antwort geerntet, die so inkompetent wie arrogant war, dass ich diesen weg nicht mehr gegangen bin.

nachdem mit dem neu entdeckten KI modus von google (eine suchfunktion, die im mai 2025 von google eingeführt wurde) einzelne religiöse fragen sehr kompetent beantwortet wurden, komme ich im dezember auf die idee, auch meine andern fragen aus den obigen bereichen mit der KI über google beantworten zu lassen. meine erfahrungen damit sind überwältigend. mit 70 jahren habe ich damit einen kompetenten «gesprächspartner» kennen gelernt, der «bereit ist», mir zu helfen und den ich ernst nehmen kann. auch jede menschliche antwort muss immer erst geprüft werden, nicht nur jene von googles KI. ich bin für dieses neue werkzeug dankbar, weil es nicht nur blitzartig, sondern auch gratis antwortet. (für den internet zugang und compi kostet das zumindest nicht mehr als bisher, dass daraus neue umweltschäden wachsen, ist nicht anzunehmen, weil für so fundierte antworten früher ein vielfaches von aufrufen auf diversen seiten nötig gewesen waren. ausserdem kenne ich niemanden der auch nur zu einem gebiet auf anhieb so viele fragen uzu stellen wüsste.) keine frage braucht mir zu peinlich zu sein, wenn ich weiss, dass hinter der rechenarbeit fast ausschliesslich computer stehen und wenn vielleicht auch menschen, so doch welche,

ohne namen. eine solche bewusstseinsweiterungen hätte ich nicht vor dem paradies erwartet.

religiöse themen haben nicht nur im vergangen quartal sondern das ganze jahr 2025 dominiert. ich bin in meinem glauben gestärkt worden. feindesliebe kann nicht heissen aufsässigen dieben arrogante forderungen zu erfüllen. friede kann erreicht werden, wenn der aggressor gestoppt wird. nächstliebe ist eine, dem schwächeren zugewandte haltung; sie erfolgt gegenüber benachteiligten und bedeutet nicht, den vom wohlstand verwahrlosten aggressoren nachzugeben, sich ihnen zu beugen. im evangelium wird gar empfohlen, nicht mit räubern zu essen⁵³⁸⁵² und sie nicht ins eigene haus aufzunehmen. sogar einen gruss sollte man ihnen nicht anbieten. in diesem jahr ist konsequenterweise meine weihnachtskorrespondenz etwas reduziert worden. wo ich diesen brauch aber aufrecht erhalten habe, ist er teilweise intensiver geworden. von menschen, die mir nicht guttun, abstand zu halten, soll sich als beitrag zur psychohygiene bewähren. es ist nicht vorgesehen gewesen, mich besonders mit dem glauben auseinanderzusetzen. es entspricht aber offenbar meinem weg, diesen interessensbereich im vierten aufeinander folgenden quartal besondes wach gerüttelt zu haben. im aktuellen quartal habe ich das buch «die entdeckung der ewigkeit» von peter seewald (1. auflage 2025 herder verlag freiburg, basel, wien 978-3-451-60148-4) gelesen. das alter des autors liegt zwischen dem meinigen und demjenigen meiner frau.

nachdem ich die dokumentaion «wie das düstere kapitel des angriffs ... auf meinen ferienhausanteil⁵³⁷⁷⁴ nach langem hin und her ein glückliches ende nahm» abgeschlossen habe, konnte ich den schreibstisch von so vielen zetteln entledigen, wie seit mehr als einem jahr nie mehr. der band mit etwa 170 seiten und vor allem die erreichte lösung erlaubt, das thema endlich a dacta zu legen. der blindensturz ist erfolgt, wie ich ihn von anfang kommen sah, aber er hat harte arbeit bedingt, ich hätte mir alles lieber schneller gewünscht. er wäre ohne die unterstützung von meinem älteren bruder auch nicht gelungen. dass die liebe eines einzelnen wertvoller ist, als die kunst der halbgötter in den weissen kitteln und die justiz in einem scheinbar so freiheitlichen staat wie der schweiz, sind die wichtigsten lehren, die ich aus dieser elenden sache persönlich ziehen muss. natürlich wäre mir lieber gewesen, wenn niemand hätte straucheln müssen, doch wo blinde führer blinde führen, war nichts anderes zu erwarten.

meine gestalterische hauptarbeit im zu ende gehenden jahr ist deshalb auch eine religiös motivierte arbeit. sie wird im kapitel nr. 5 dieses berichts, vorgestellt. dass ich das buchprojekt «mein leben im bild» ein ganzes jahr zurückstellen musste und ich im moment nicht weiss, wann ich mich dazu wieder aufraffen will, lässt mich erstaunlich cool. jetzt will ich mich erst mal vom kampf und den strapazen erholen.

die im vorangehenden quartal beschaffte neue systemkamera kann ich endlich gründlich studieren: nachdem ich meine suche nach dem buch zu dieser kamersa aufgegeben habe (obschon ich diese nur deshalb kaufte, weil es dieses eine buch dazu gäbe) habe ich ursula, meiner lieben frau zu verdanken. sie hat das buch im internet noch gefunden, nachdem der verlag wie auch der interbibliothekarische leihverkehr versagt haben. so habe ich mit seiner lektüre, endlich begriffen, auf welche arten der automatische fokus staking funktioniert. mit dem handwerker geschäft in der marktgasse und dem kopiergeschäft im bahnhof, die mir die letzten 40 jahre treue zulieferer waren, sind zwei bezugsorte in diesem jahr eingegangen, die ich noch lange vermissen werde. diese schliessungen werden wahrscheinlich dazu führen, die stadt bern künftig seltener aufzusuchen als bisher.

ein ähnliches beschaffungstheater scheint sich mit einer buchbindemaschine anzubahnen, die nötig wird, seitdem ich keine institution mehr gefunden hätte, die diesen bisherigen service so diskret und rasch erledigt hätte.

INHALTSVERZEICHNIS

1. SCHÖNE NATUR IM KURZEN ABER GOLDENEN HERBST	6
1.1 letzte insektenfotos im jahr	
1.2 buntes laub im herbst	
2. AUF DEM FRANZISKUSWEG IN SPIEZ UND MEINEM WEG IM LEBEN KOMMT'S ZWAR ZU GERECHTIGKEIT U. FRIEDE NICHT ABER ZU EINER ENTSCULDIGUNG	14
2.1 weg, wahrheit und leben jesu waren vorbild für franziskus. jesus und franziskus sind vorbilder an denen ich mich orientiere. unmittelbar bevor der franziskusweg in spiez aufgehoben wird, lese ich «franz v. assisi» zu ende und begehe den weg als gute kooperation der ref. und kath. kirche	
2.2 dank dem älteren bruder kann der prozess mit den jüngeren geschwistern abgeschlossen werden. diese und ihre verbündeteten mögen erbst sagen VIA franz robert, ich setze endlich, mit grosser erleichterung und neuer reife wieder den via FRANZ ROBERT fort.	
3. MEINE NEUE STSTEMKAMERA OLYMPUS OM-D E-M5 III	21
3.1 hauptkaufentscheid für dieses modell waren die existenz eines handbuchs und fokus stacking HDR kontrastausgleiche, mündliche kommentare zu bestimmten bildern und perspektivebegradigung hätte ich schon früher gekonnt, jetzt aber erst einzustellen begriffen.	
3.2 bis ich zum buch zur kamera gekommen bin, das angeblich vergriffen war aber wenigstens mit interbibliothekarem leihverkehr hätte erreicht werden können bedurfte es vieler umwege.	
3.3 fokusstaking funktioniert aber einfach ist es weder mit JPG automatisch noch mit RAW	
4. ORGANISCHE WESEN IN ANORGANISCHEM QUASIKRISTALL	25
eine metastruktur neu interpretiert, als wär's eine neuartige materiekombination zwischen lebendigem und totem	
5. VON EINER 2D-BILDBETRACHTUNG ZUM HOHELIED DER LIEBE ZU EINER NACHBILDUNG IN EINEM 3D-DESIGN ZUM THEMA «FÜNF DREIHEITEN IM CHRISTLICHEN GLAUBEN» MIT EINZELDISPLAY UND ALS «SETZKASTEN»	27
6. PRODUKTGESTALTUNG	47
6.1 buchstütze und laptopdisplay (eine werkbetrachtung aus thingivers)	
6.2 segelstraffer gescheitert	
7. ÜBRIGE BEREICHE	51
7.1 bildbetrachtung zu annelise albers in der aktuellen ausstellung im kleemuseum	
7.2 anzahl arbeiten, die ich im arbeitskatalog aufgenommen habe mit 4 aufstiegen und 3 dämpfern	
7.3 zum älteren PG 173 eine neue bildbetrachtung	
8. VERZEICHNISSE	58
8.1 nach seitenzahl im s.o.nr. 382 geordnet, der katalognummer zugewiesen	
8.2 nach katalognummer geordnet, den seitennummern im s.o.nr. 382 zugewiesen	
8.3 titelverzeichnis des s.o.nr. 382 nach katalognummer geordnet	
8.4 die videoclips vom 4. quartal 2025 (movies auf DVD)	
8.5 3d-dateien vom 4. quartal 2025	

1. SCHÖNE NATUR IM KURZEN ABER GOLDENEN HERBST

- 1.1 letzte insektenfotos im jahr
- 1.2 buntes laub im herbst

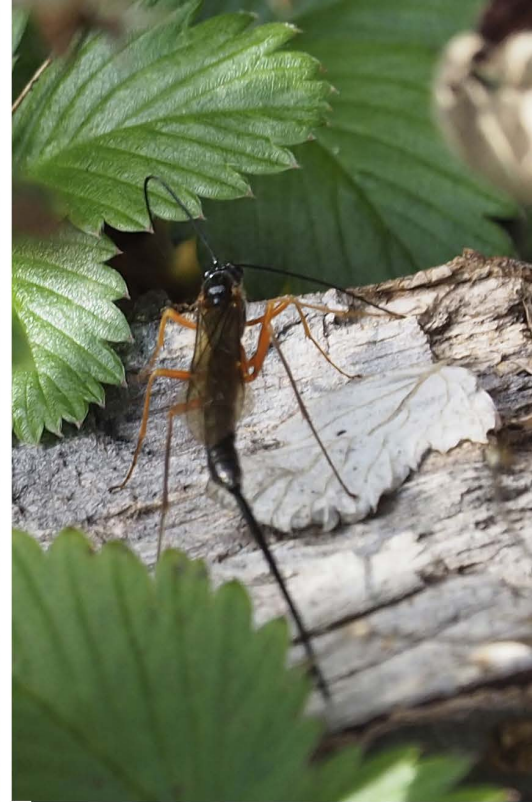

die holzschlupfwespe ist das insekt des jahres 2025 des naturschutzbundes deutschland (NABU)



53623

holzschlupfwespe

7.10.2025 frs

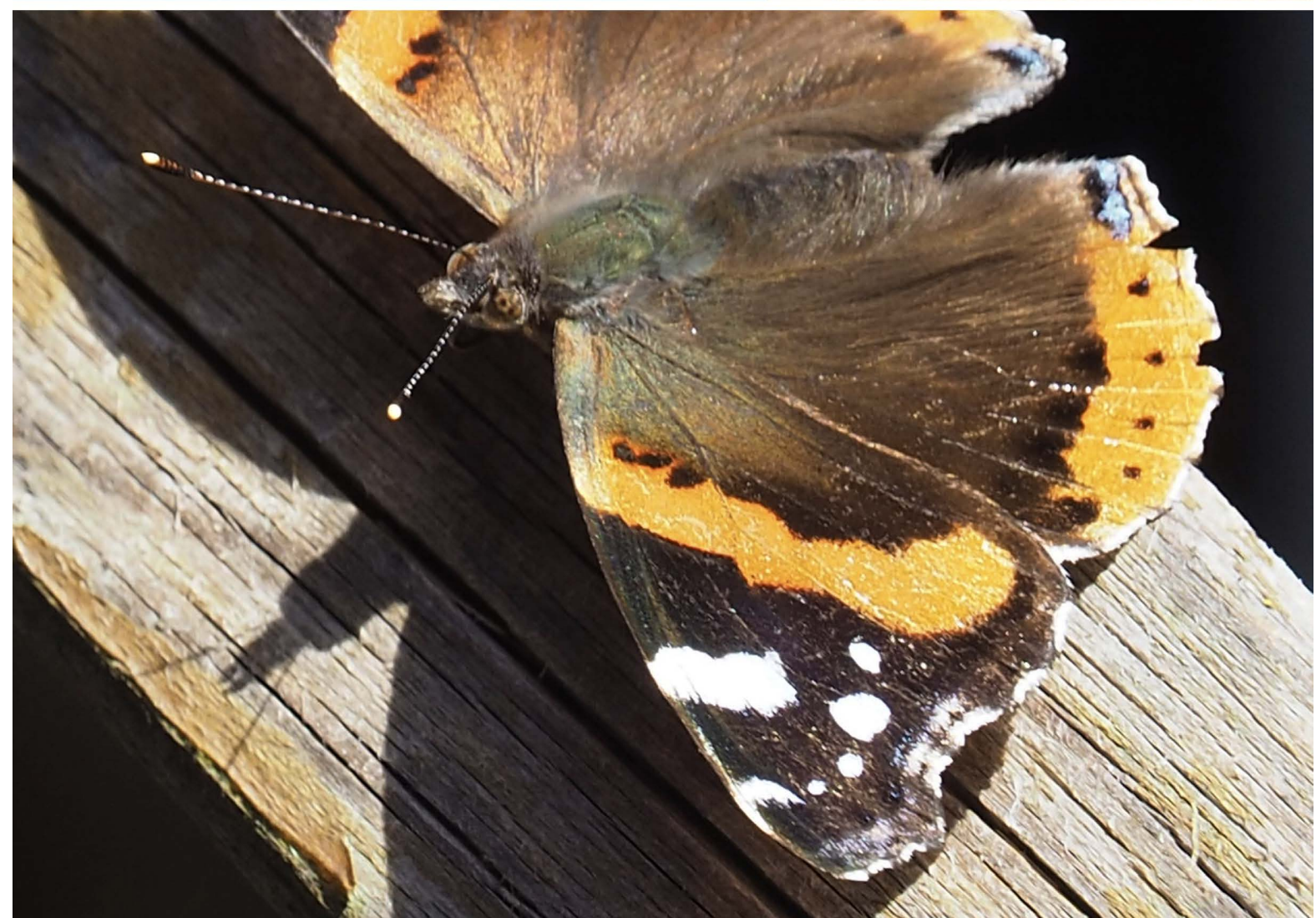





ausschnittvergrößerungen
in einem laubblatt, vermutlich
von der kupferfelsenbirne



komposition in herbstlichem laub-
blatt



am saubersten aufgeräumt wirkt die
welt dann und dort, wo man sie nur
im ausschnitt betrachtet

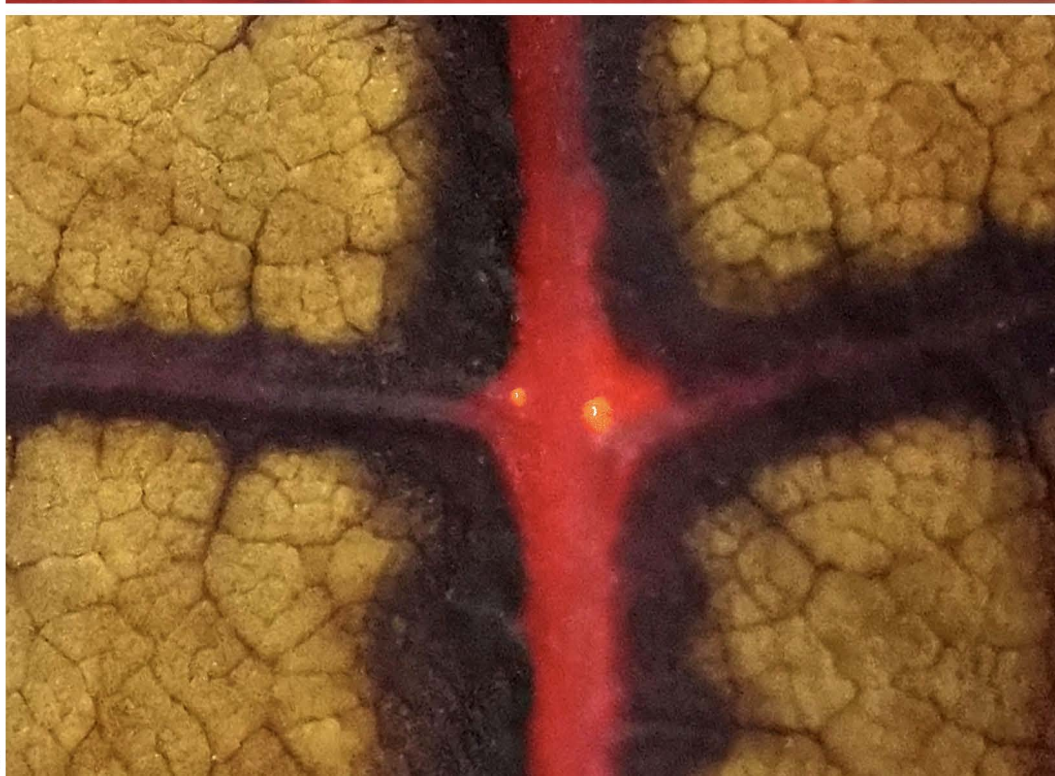

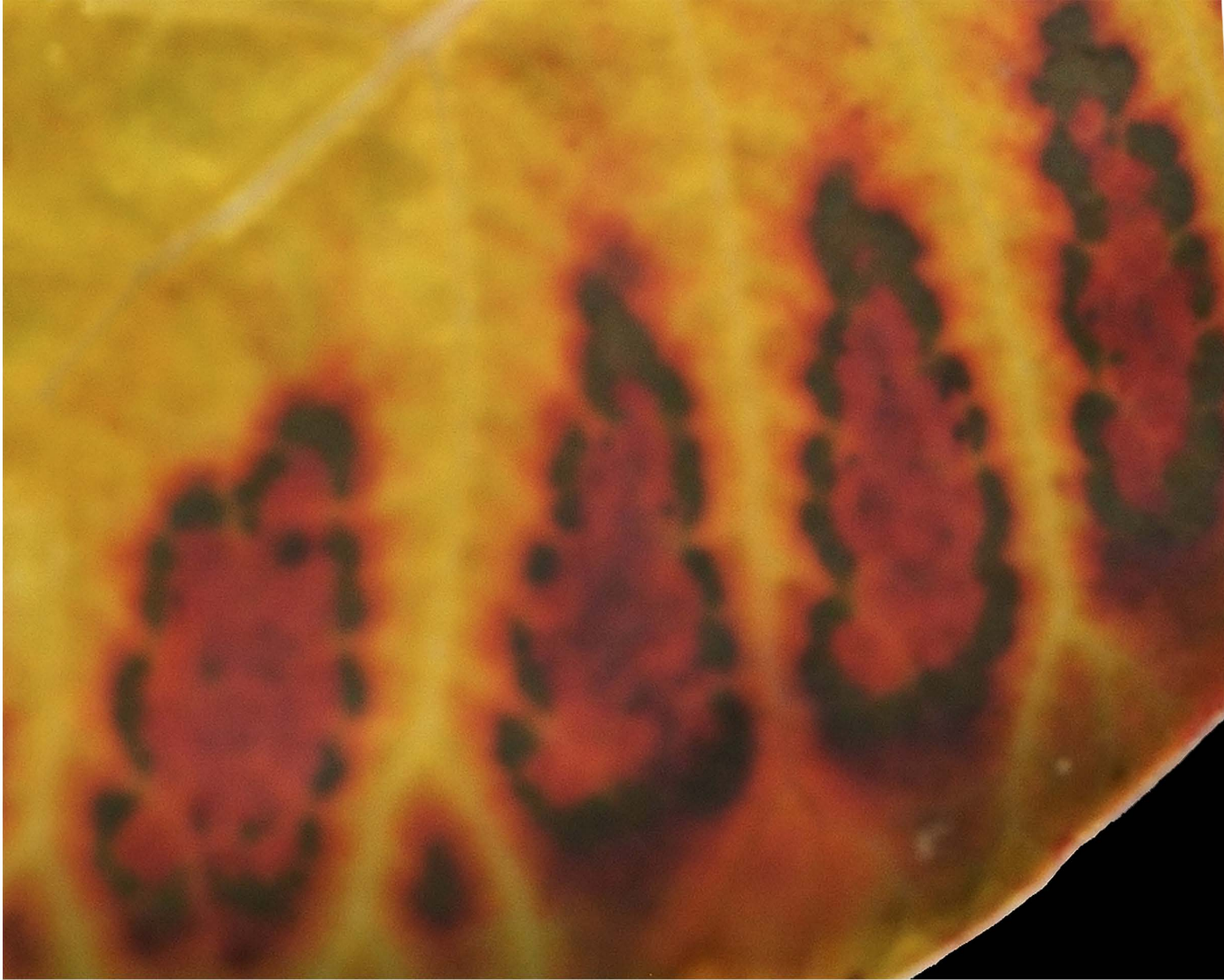

53798
16.11.2025
frs

2. AUF DEM FRANZISKUSWEG IN SPIEZ UND MEINEM WEG IM LEBEN KOMMT'S ZWAR ZU GERECHTIGKEIT U. FRIEDE NICHT ABER ZU EINER ENTSCULDIGUNG

2.1 weg, wahrheit und leben jesu waren vorbild für franziskus.

jesus und franziskus sind vorbilder

an denen ich mich orientiere.

unmittelbar bevor der franziskusweg in spiez aufgehoben wird, lese ich «franz v. assisi» zu ende und begehe den weg als gut gelungene kooperation der reformierten und katholischen kirche

2.2 dank dem älteren bruder kann der **prozess mit den jüngeren geschwistern abgeschlossen** werden. diese und ihre verbündeten mögen erbost sagen

VIA franz robert, ich setze endlich, mit grosser erleichterung und neuer reife wieder den via FRANZ ROBERT fort.

jesus sagt von sich in zwei verschiedenen vergleichen was er ist

«Ich bin das Licht der Welt» (Joh 8,12)

«Ich bin der Weg, die Wahrheit und das Leben, niemand kommt zum vater denn durch mich»
zusammenfassend ist jesus jene **wahrheit**, die unsern **weg** in unserem **leben** erleuchtet.

quelle des bildes	meine definitionen der drei subjekte, die zu gott führen	warum mir die bildnerische umsetzung entspricht
 <p>7831</p> <p>5364 enthüllung</p> <p>29908</p> <p>metapher aus intern m. 5357 r.4485</p> <p>37476</p>	<p>wahrheit</p> <p>tatsachen für mich sind z.b. die beiden wahrheiten, dass ich bin und nicht nicht bin und dass ich sehe, weil ich augen habe wo es licht gibt.</p> <p>als wahrheit habe ich mich für das buch, die bibel entschieden: ich fühle denke und lese, also bin ich. wahrheit ist, was hinter fassaden oder am grund tiefer auseinandersetzung hervorkommt. ich liebe deshalb deshalb gründlichkeit.</p> <p>das licht der welt ist in wahrheit mehr als die sonne.</p> <p>in der naturwissenschaft sind für mich naturgesetze beispiele von wahrheit. es gibt hier zwar auch paradoxas, insbesondere zum licht, das einerseits als immaterielle wellen, aber auch als teilchen (photonen) verstanden werden kann. beides wird mir als beobachter als richtig bestätigt im moment in dem ich nach dem einen oder andern suche, beide antworten schliessen einander zwar aus, aber ich kann nicht gleichzeitig nach beidem fragen. wenn jesus sich selbst als das licht erklärt, mag er zu lebzeiten physisch gewesen sein, vorher und nachher aber immateriell.</p> <p>intellektuell schliesst beides einander doch nicht aus. ich kann mir gut vorstellen, dass jesus zum und nach dem gericht auf der erde wieder physisch erscheinen wird.</p>	<p>zwischen wahrheit und lüge zu unterscheiden, ist oft nicht leicht, ich glaube aber im unterschied zu andern zeitgenossen, dass es eine absolute wahrheit gibt. dass es eine absolute wahrheit gibt, hängt letztlich von meiner religiösen überzeugung ab.</p>
 <p>52727</p>	<p>weg</p> <p>der lebensweg, der durch meine taufnamen bestimmt ist, auf dem ich ähnlich wie mein namensvater franziskus von assisi (wenn auch mit andern schwerpunkten und zu einer andern zeit) jesus christus folgen will.</p>	<p>meinen weg will ich gehen, auch wenn ich bei der geburt arsch zeigte und dieser weg beschwerlich ist, auch wenn mein namensschild nur fiktiv ist und ich auf der erde vielleicht nur bis zum r. kämme und der obert erst oben folgt.</p>
 <p>14844 wasser als ursprung für leben</p> <p>19226 fingerabdruck individuell</p> <p>18148 DNA</p> <p>53665 einzellige spermien treffen auf weibliche eizelle und ermöglichen sex. fortpflanzung</p> <p>51866</p>	<p>leben</p> <p>für das leben habe ich mich für die herzhrytmuskurve entschieden, den sekundlichen herzschlag. das herz wird so zum symbol der genauen lebzeit.</p>	<p>DNA und fingerabdruck gefallen mir insbesondere deshalb, weil beide gegebenheiten prädestiniert sind und ich auch beim lebensweg an eine vorgabe, eine hingabe und letztlich an gnade glaube. das bild am springbrunnen gefällt mir mit dem gegenlicht und wegen seiner freudigen und flüchtigen lebensbejahung auf der erde. so zeigt auch die gelegte spur mit dem nassen fuss die lust am vermeintlichen selbst bestimmen können auf dem steinernen boden der natur.</p>

VIA FRANZ ROBERT

VIA FRANZ ROBERT





erstmalig bin ich in spiez ausgestiegen und nicht nur durchgefahren. grund war die letzte gelegenheit für den hier von der reformierten und katholischen kirche erstellten schöne franziskusweg, der genau zu meiner lektüre passte. spiez am thunersee 12.10.2025 frs 53641

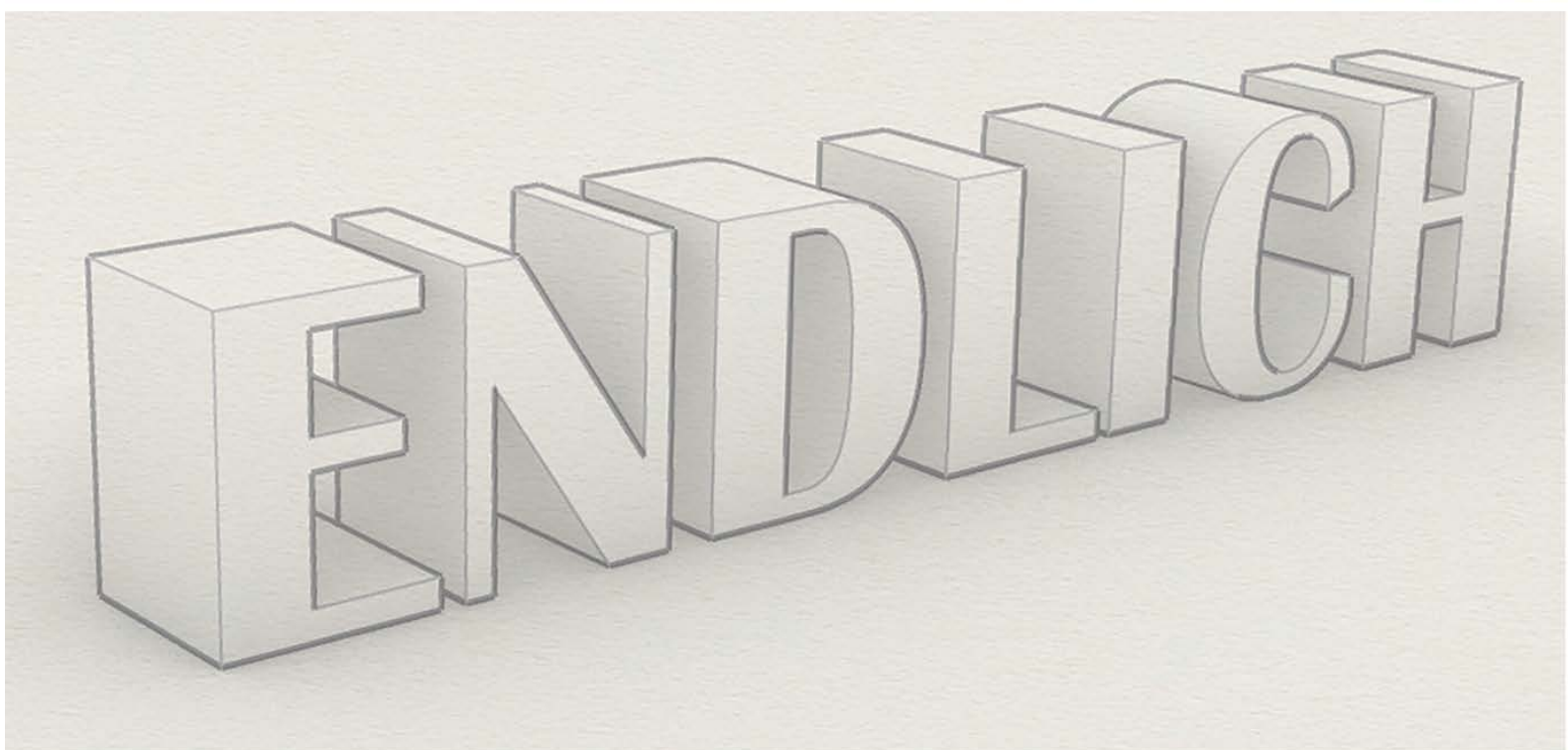

man muss bei endlich und enden nur an die bedeutung des wortes mit der eigenschaft «voll» denken, sagte romano gaurdini: «vollenden heisst wohl zu ende bringen, aber das so, dass dann das sich erfüllt, worum es geht.» zum beispiel das leben. (EDE s. 197)
die skulptur im staldenkehr von burgdorf vom verstorbenen künstler werner ignaz jans motiviert mich für eine eigene idee mit dem begriff «ENDLICH». endlich ist der konflikt mit den jüngeren geschwistern von burgdorf gelöst. ob die quälerei der aggressoren «ENDLICH» sein wird, war für mich lange zeit unklar und meine intelligenz alleine hätte dazu sicher nicht gereicht. insgesamt bin ich aber riesen froh, nicht sooo dumm zu sein wie sich meine jüngern geschwister und deren nachwuchs erwiesen haben. ENDLICH ist der 6-köpfige drache, für den ich die aggressore gehalten habe, so eingezäunt, dass ich mich von ihm ungestört fern halten kann.

der ca. 175 seiten umfassende bericht ist folgendermassen gegliedert:

- 1 einführung
- 2 auswertung der vernehmlassung zur regelung der nebensaison
- 3 gedankensammlung in einer datenbank zur frage, wie und ob überhaupt eine solche regelung sich noch lohnt, oder ob ich vor den aggressoren resigniere. vorausgeschickt eine zusammenfassung der datenbank mit KI, mein kommentar zur mit KI erstellten zusammenfassung, allgemeine gedanken zur datenbank und der inhalt der ganzen datenbank chronologisch geordnet.
- 4 wichtigste ausgewählte bilder, mit denen die datenbank zusammenhängt
- 5 ausgewählte detailberichte wie alpträume, situationsberichte und andere puffer zur verarbeitung des konflikts im zweiten halbjahr
- 6 versuche eines fazits zur lösung
- 7 wie mit einer letzten überarbeitung die grundlage entsteht, mit der künftig gerecht geplant werden soll.

im impressum habe ich noch notiert, dass sich in diesem fall nicht gelohnt habe eine DVD mit allen dateien beizulegen, weil der band zu spezifisch für persönliche zwecke gedacht ist. bald darauf habe ich trotzdem die nebenstehende daten-DVD zu erstellen geschafft. ein einziges PDF ist nicht möglich gewesen, weil das kapitel 3.3 mit einer andern seitennummerierung (statt bei 21, bei 1 beginnt). ich habe nicht geschafft, das dokument bei seite 21 zu nummerieren zu beginnen. der umweg über einzelne *.jpg-blätter, den ich dazu auch schon nutzte, hätte sich bei 93 seiten nicht gelohnt. bei allfälligem bedarf müsste der band nun mit drei separaten druckaufträgen ausgegeben und im mittelteil zu jeder seitennr. 20 addiert werden.



3. MEINE NEUE SYSTEMKAMERA OLYMPUS OM-D E-M5 III

3.1 hauptkaufentscheid für dieses modell waren die existenz eines handbuchs und fokus stacking
HDR kontrastausgleiche, mündliche kommentare zu bestimmten bildern und perspektivebegradigung hätte ich schon früher gekonnt, jetzt aber erst einzustellen begriffen.

3.2 bis ich zum buch zur kamera gekommen bin, das angeblich vergriffen war aber wenigstens mit interbibliothekarem leihverkehr hätte erreicht werden können bedurfte es vieler umwege.

3.3 fokussteking funktioniert aber einfach ist es weder mit JPG automatisch noch mit RAW

oben
meine
neue
olympus
OM-D
E-M5 III
gekauft
am
28.7.2025
(bodybe-
stellung.
bis dann
auch das
handbuch
dazu ge-
kommen
ist dauerte
nochmals
bis am
6.11.2025)



unten
das vor-
gänger-
modell
olympus
OM-D
E-M5 II
gekauft
am
12.5.2018
heute
noch in
betrieb



53750
7.11.2025
frs

olympus OMD E-M5 mark III schafft mit HDR 1 und HDR 2 mit 4 fotos für ein jpg kontrastausgleich, wie sie das menschliche auge automatisch vornimmt.

zwischen HDR 1 und 2 ist kein unterschied festzustellen, mit oder ohne HDR hingegen ist der unterschied gross.

mit normaler einstellung sind weder das stockhorn erkennbar noch die bilder im innenraum. das stockhorn ist überbelichtet und der innenraum ist unterbelichtet.



OMD3 = frank späth, olympus OM-D E-M5 mark III das buch zur kamera point of sale verlag baierbrunn



mit HDR 2 (mitte) ist die tonfigur links noch deutlicher, als nur mit HDR 1. der unterschied zwischen HDR 1 und 2 ist aber so gering, dass ich wohl immer, wenn ich HDR überhaupt einsetze, ich HDR 2 verwenden werde.

am überzeugendsten wäre HDR mit der figur von othmar hörli aus dem bild ohne HDR.



deshalb könnte es sich lohnen, manchmal vom gleichen standort das bild mit und ohne HDR aufzunehmen.





PB250388.JPG



PB250390

die automatische verrechnung mit 7 oder 8 aufnahmen **fokusstaging mit der olympus mark III** mit blende 5 zeigen, wie nur die beiden scharfen bilder (oben links nämlich vorne, oben rechts nur hinten) zum unteren, dem automatisch auf dem kärtchen abgelegten bild verrechnet wurden.

es wird viel ausschuss produziert, aber es werden die richtigen bilder ausgewählt. weil trotzdem alle gespeichert werden, obschon nur das letzte interessiert, und die zusammengehörenden nicht etwa in einem ordner abgelegt weden, gibt es einigen grösseren aufwand die unnötigen bilder auszusortieren und sehr viel ballast auf dem rechner, wenn ich wie bisher gewohnt auch alle misslungenen bilder abspeichere.

interessant ist folgendes:

1. obschon die aufnahme *aus freier hand erfolgte*, ist sie gut gelungen.
2. verwunderlich ist, dass die beiden besten nicht aufeinanderfolgende bilder sind, sondern ein schlechteres dazwischen nicht berücksichtigt wurde. d.h. hat *der automat gut funktioniert*.
3. der rahmen wird abgeschnitten, man verliert weitwinkel und *müsste bei der aufnahme um so viel dazu geben, wenn in der letzten verrechnung (bild unten) das objekt nicht angeschnitten werden sollte*.



4. ORGANISCHE WESEN IN ANORGANISCHEM QUASIKRISTALL

eine metastruktur neu interpretiert,
als wär's eine neuartige materiekombination zwischen lebendigem
und totem

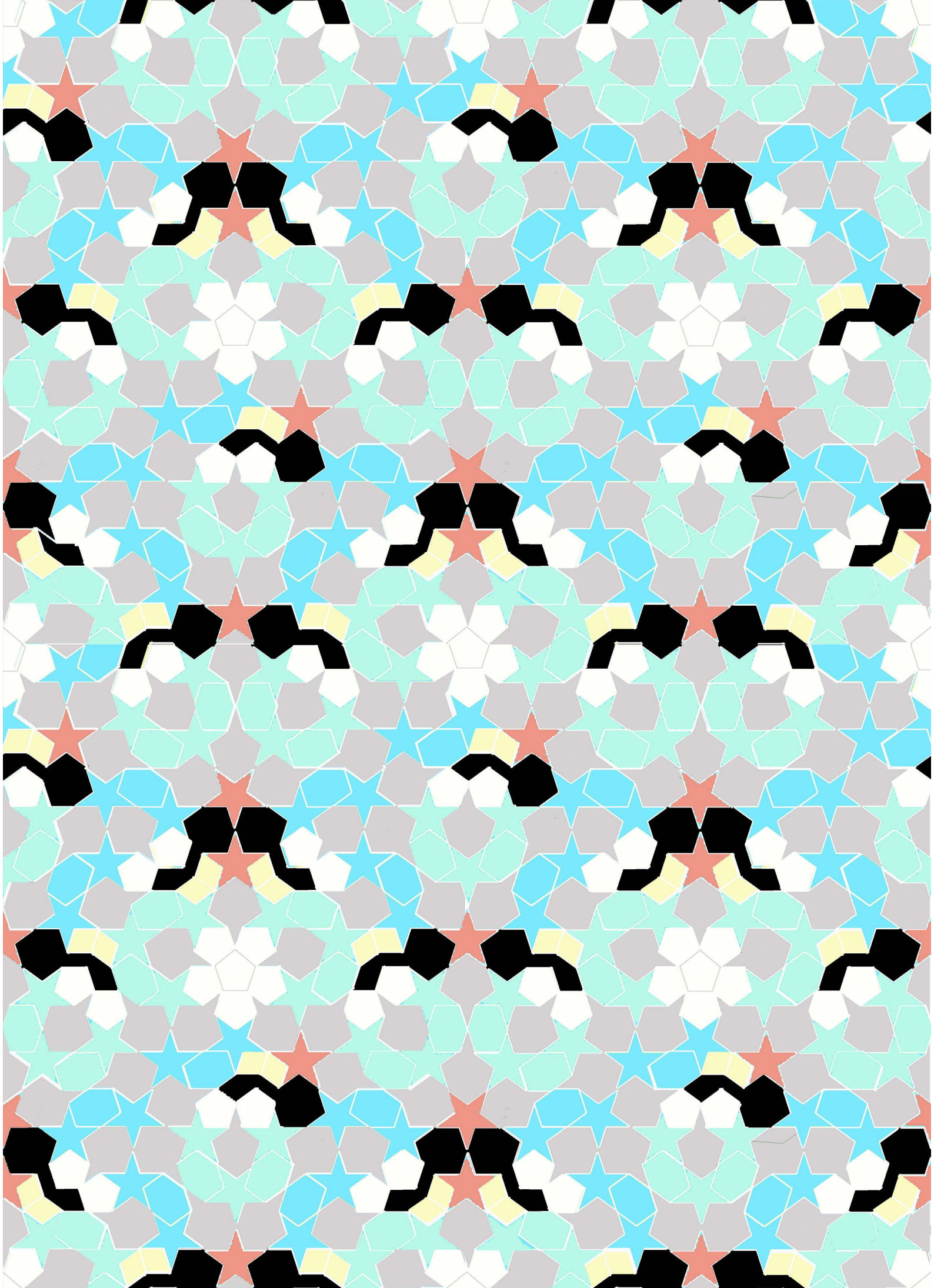

**5. VON EINER 2D-BILDBETRACHTUNG ZUM HOHELIED DER
LIEBE
ZU EINER NACHBILDUNG IN EINEM 3D-DESIGN ZUM THEMA
«FÜNF DREIHEITEN IM CHRISTLICHEN GLAUBEN» MIT EIN-
ZELDISPLAY UND ALS «SETZKASTEN»**



Hospiz der Augustiner-Chorherren auf dem Simplonpass. wikipediaartikel: Hohelied der Liebe (1. Korinther 13)

Wenn ich mit Menschen- und mit Engelzungen redete und hätte der Liebe nicht, so wäre ich ein tönendes Erz oder eine klingende Schelle. Und wenn ich prophetisch reden könnte und wüsste alle Geheimnisse und alle Erkenntnis und hätte allen Glauben, sodass ich Berge versetzen könnte, und hätte der Liebe nicht, so wäre ich nichts. Und wenn ich alle meine Habe den Armen gäbe und meinen Leib dahingäbe, mich zu rühmen, und hätte der Liebe nicht, so wäre mir's nichts nütze.

Die Liebe ist langmütig und freundlich, die Liebe eifert nicht, die Liebe treibt nicht Mutwillen, sie bläht sich nicht auf, sie verhält sich nicht ungehörig, sie sucht nicht das Ihre, sie lässt sich nicht erbittern, sie rechnet das Böse nicht zu, sie freut sich nicht über die Ungerechtigkeit, sie freut sich aber an der Wahrheit; sie erträgt alles, sie glaubt alles, sie hofft alles, sie duldet alles.

Die Liebe höret nimmer auf, wo doch das prophetische Reden aufhören wird und das Zungenreden aufhören wird und die Erkenntnis aufhören wird. Denn unser Wissen ist Stückwerk und unser prophetisches Reden ist Stückwerk. Wenn aber kommen wird das Vollkommene, so wird das Stückwerk aufhören. Als ich ein Kind war, da redete ich wie ein Kind und dachte wie ein Kind und war klug wie ein Kind; als ich aber ein Mann wurde, tat ich ab, was kindlich war. Wir sehen jetzt durch einen Spiegel in einem dunklen Bild; dann aber von Angesicht zu Angesicht. Jetzt erkenne ich stückweise; dann aber werde ich erkennen, gleichwie ich erkannt bin.

Nun aber bleiben Glaube, Hoffnung, Liebe, diese drei; aber die Liebe ist die größte unter ihnen. (1 Kor 13,1ff. LUT

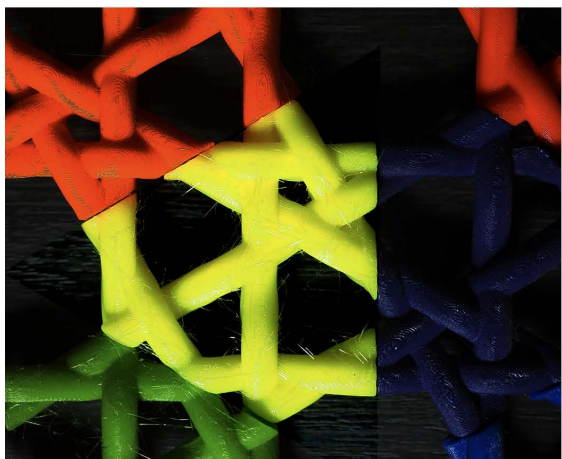
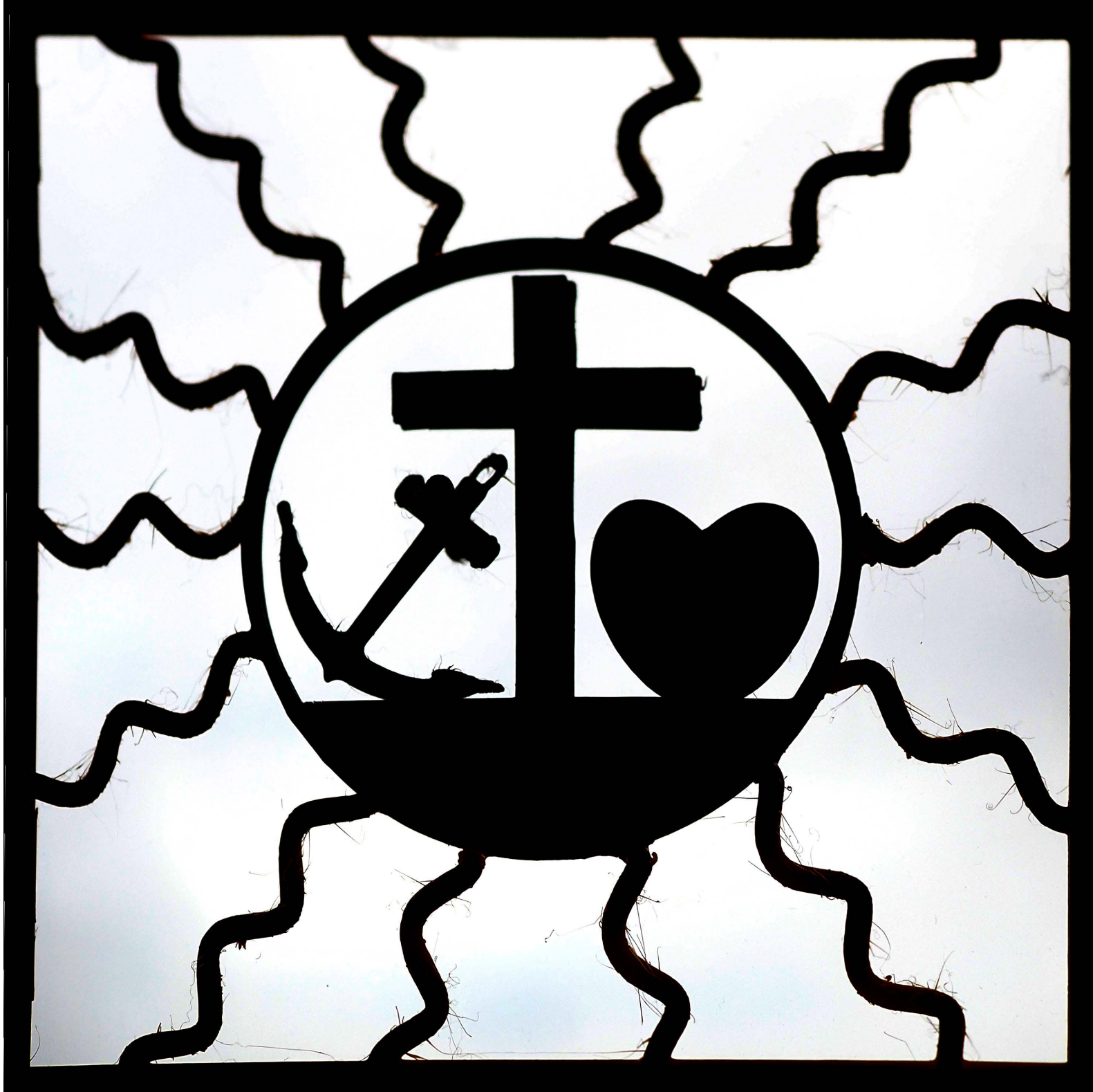

51045 3.6.2024

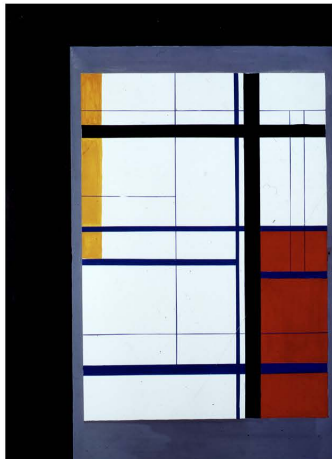

5072 1.1974

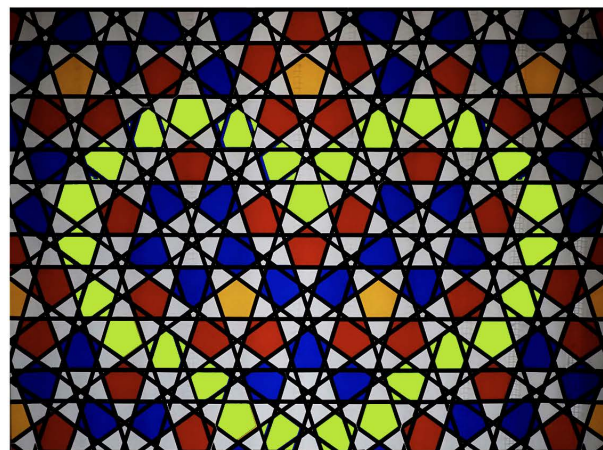

45833 16.4.2022

anker, passionskruz und herz sind teilweise seit über 50 jahren wichtige motive in meiner gestaltung.

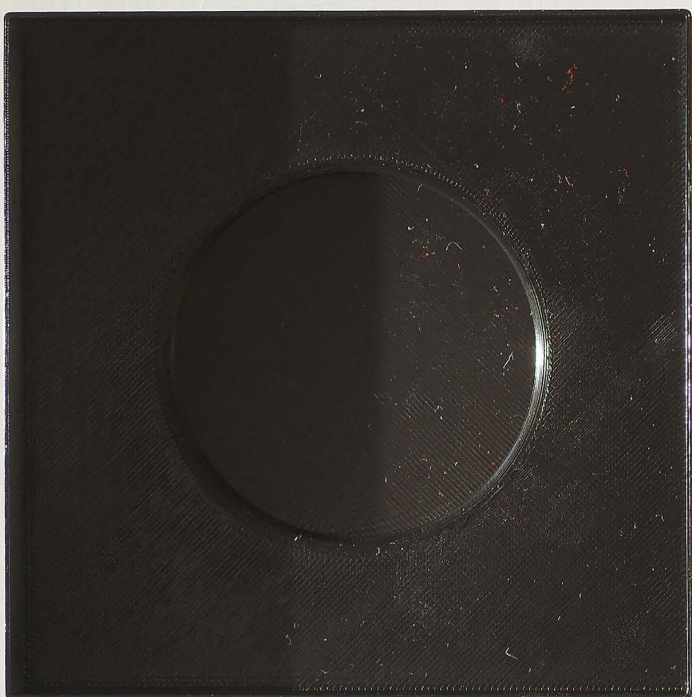

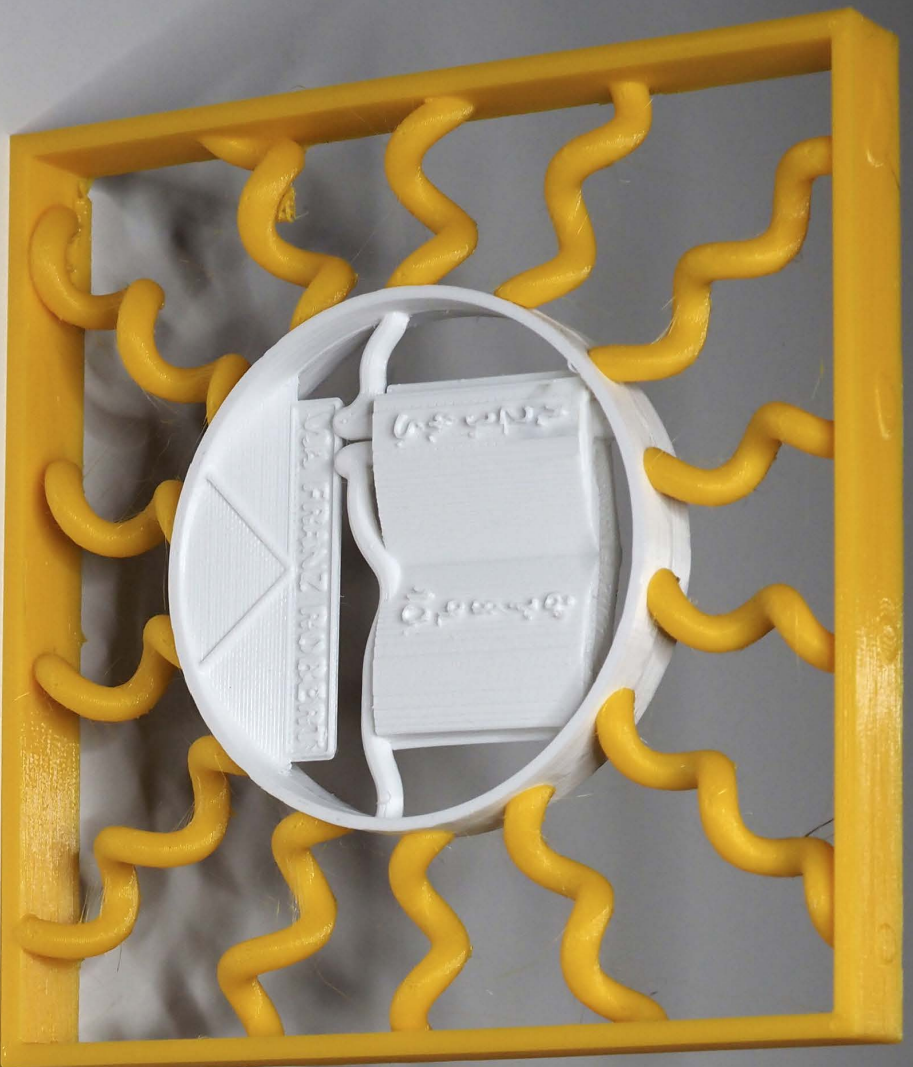

das buch (die bibel) steht für die wahrheit,
 die herzhymuskurve durch das buch für das leben
 und das wegschild mit dem, für jede peson andern
 taufnamen für eines jeden individuellen weg

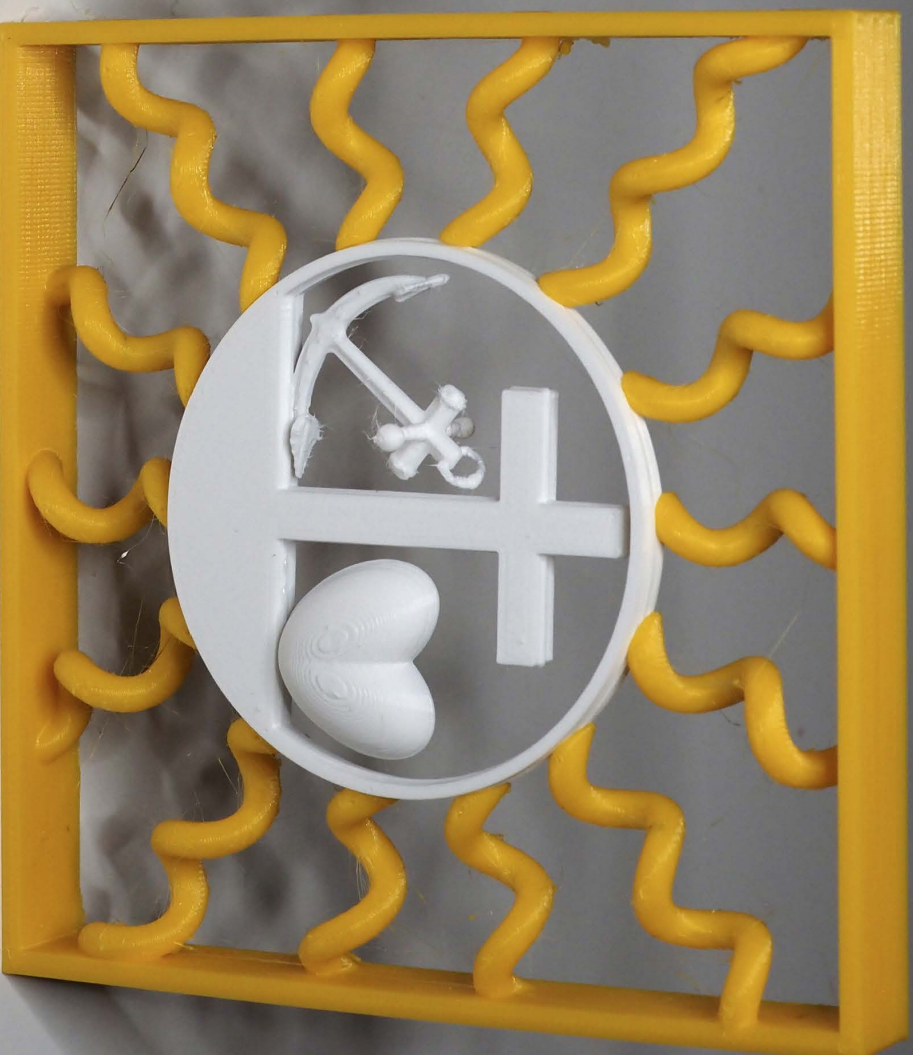

die 14 strahlen der sonne sind hier noch um 90° verdreht.
 der anker steht für die hoffnung,
 das kreuz für den glauben und
 das herz für die liebe.
 das herz ist am gewichtigsten; erkennbar wenn
 der ring als schaukel auf dem boden steht.





die beiden gleich gerahmten bilder sollen visualisieren, dass jesus in unserem leben auf der erde wie eine sonne leuchtet
jesus vergleicht seine identität auf zwei verschiedene arten:
«Ich bin das Licht der Welt» (Joh 8,12)

links:
«Ich bin der Weg, die Wahrheit und das Leben
(niemand kommt zum Vater denn durch mich)»



rechts (1.kor131f) das hohelied der liebe:
«Nun aber bleiben Glaube, Hoffnung, Liebe, diese drei, aber die
Liebe ist die grösste unter ihnen»
nach einem schmiedeisenfenster auf dem simplonpass von augustinermönchen

interessanter unterschied:

links: alle zeichen weg (das wegschild), wahrheit (das buch) und leben (die herzfrequenzkurve) sind asymmetrisch. rechts: alle zeichen zum hohelied anker, herz und kreuz zur liebe sind dagegen horizontal achsialsymmetrisch.

**vergleich der vorderseite
und der rückseite des
schmiedeeisen-fenster-
entwurfs zur nachfolge
christi
der weg und die wahr-
heit und das leben**

die bibel steht für die wahrheit.
aufgeschlagen ist das buch bei
den 10 geboten, den wich-
tigsten gesetzen als wegwei-
ser im leben, das mit der herz-
rhythmuskurve über dem perso-
nalisierten eigenen lebensweg
visualisiert ist.
für das leben steht auch die in-
formation mit wort und zahl.
die spiralförmigen im rahmenteil
des bildes können sowohl als
lichtstrahlen als auch als DNA
verstanden werden, die die in-
formnationsträger des lebens
sind.
von der rückseite mit dem
buchdeckel könnte das buch
aus als buch des lebens gese-
hen werden.





homage
an
kandinsky

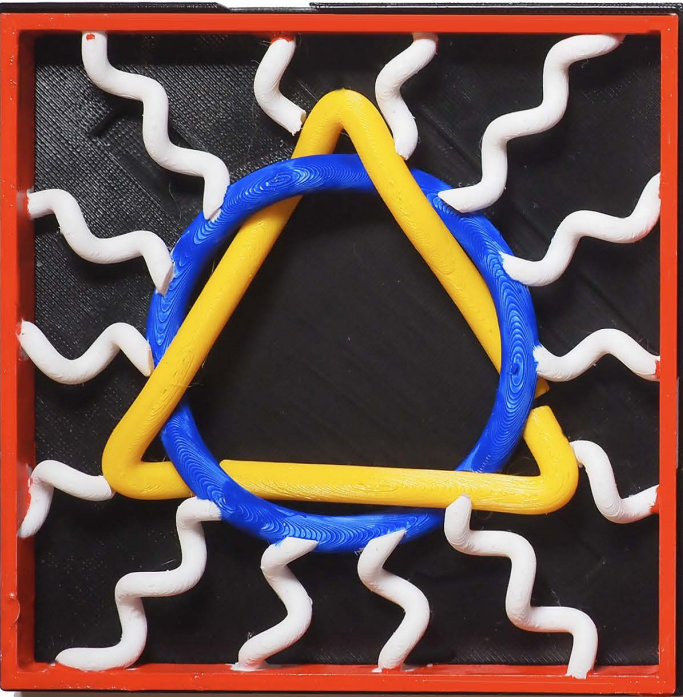

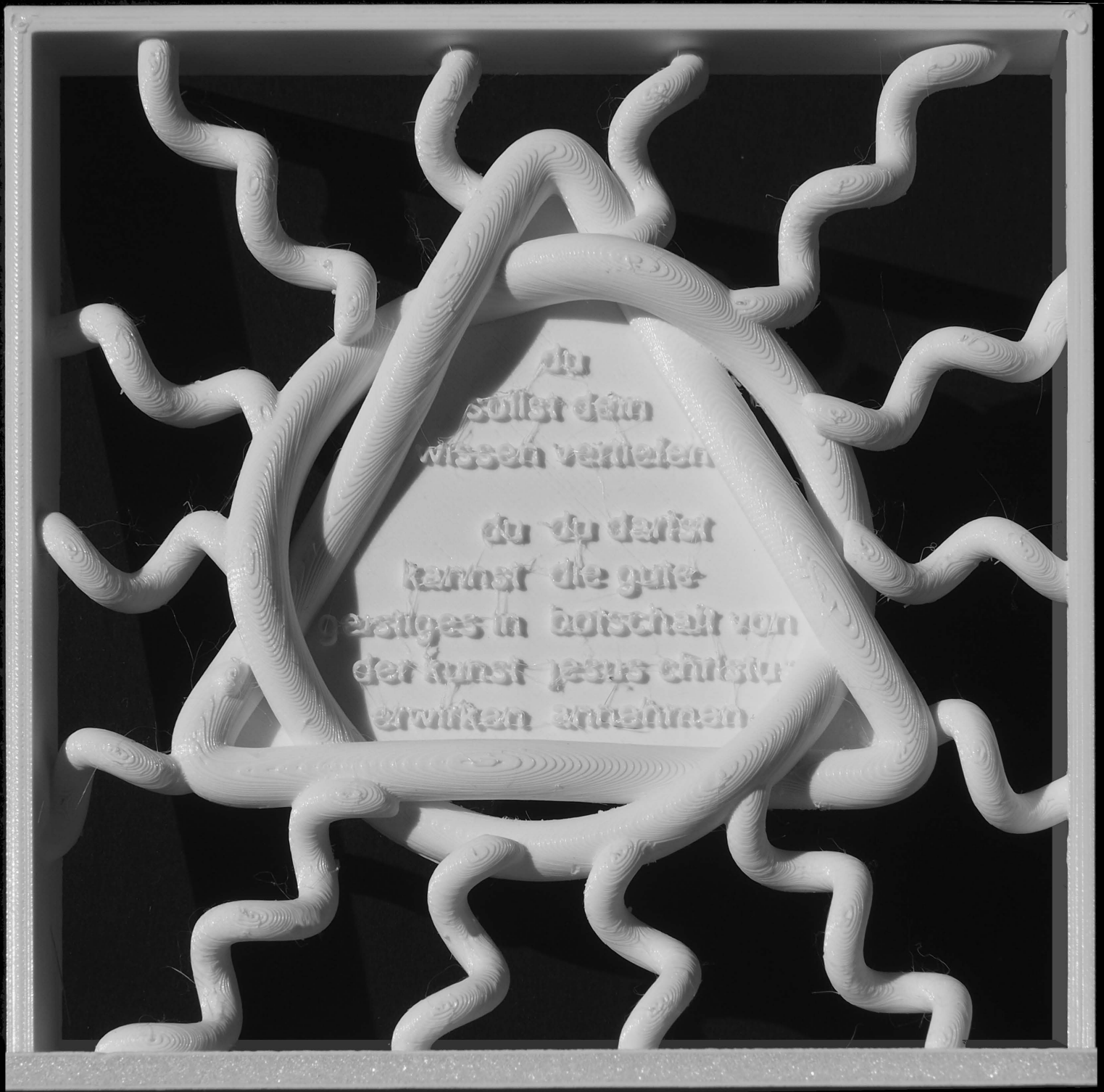

du
sollst dem
wissen vertielem

du du darfst
kannst die gute-
geistiges in böschaft von
der kunst jesus entsetz-
erwitten annahmen

quelle der idee: christian a. schwarz
die dreifache kunst gott zu erleben die befreiende kraft eines trinitarischen glaubens c&p koinonia 2001 3- 906644-39-1
53738 trotz der kleinheit der schrift von ca 9P! ist der druck (mit ausnahme der i-pünktchen) noch lesbar. 5.11.2025 frs

dreieinigkeit

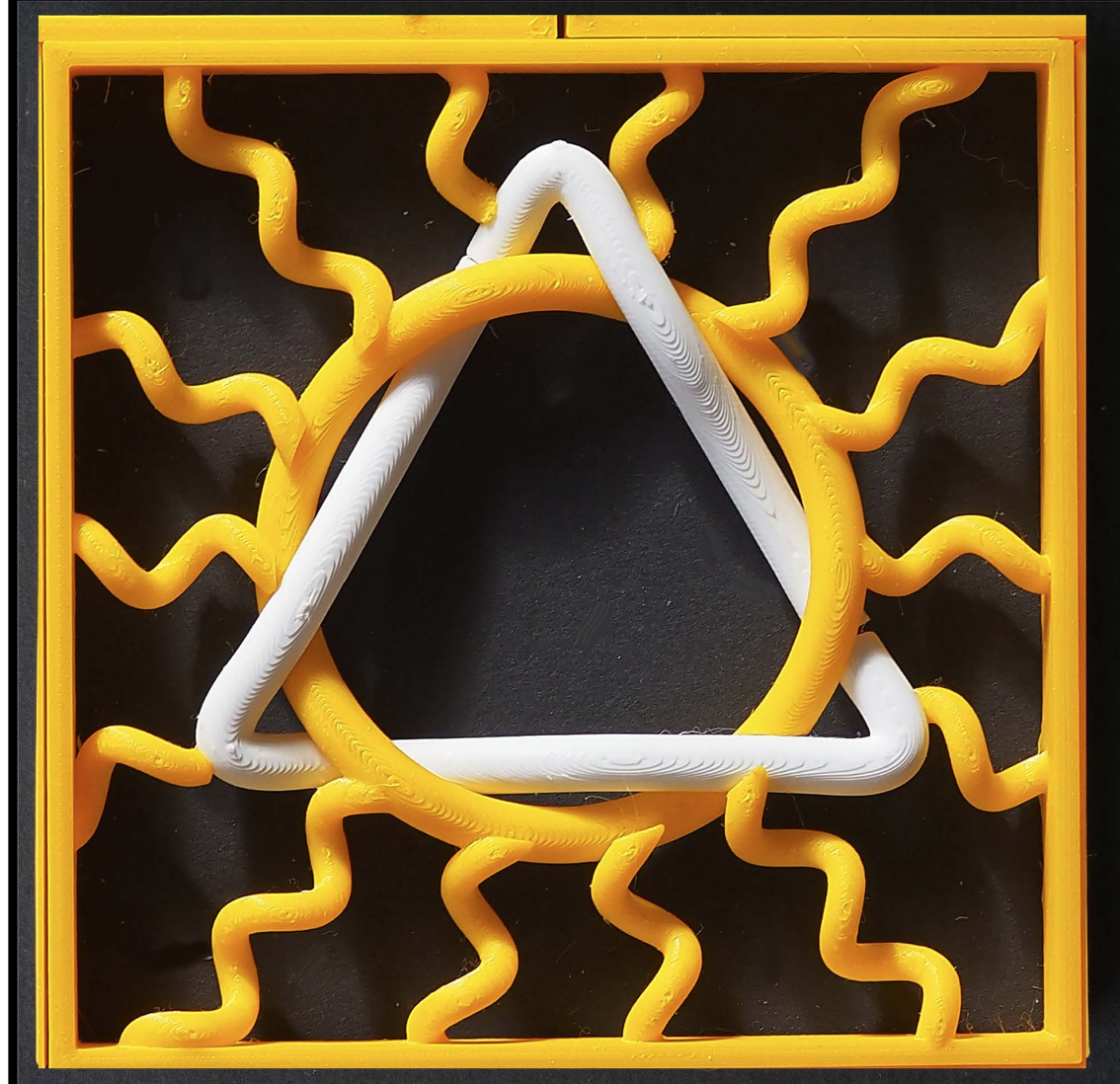

vorderseitig ein dreieck

rückseitig drei mal die zahl 1

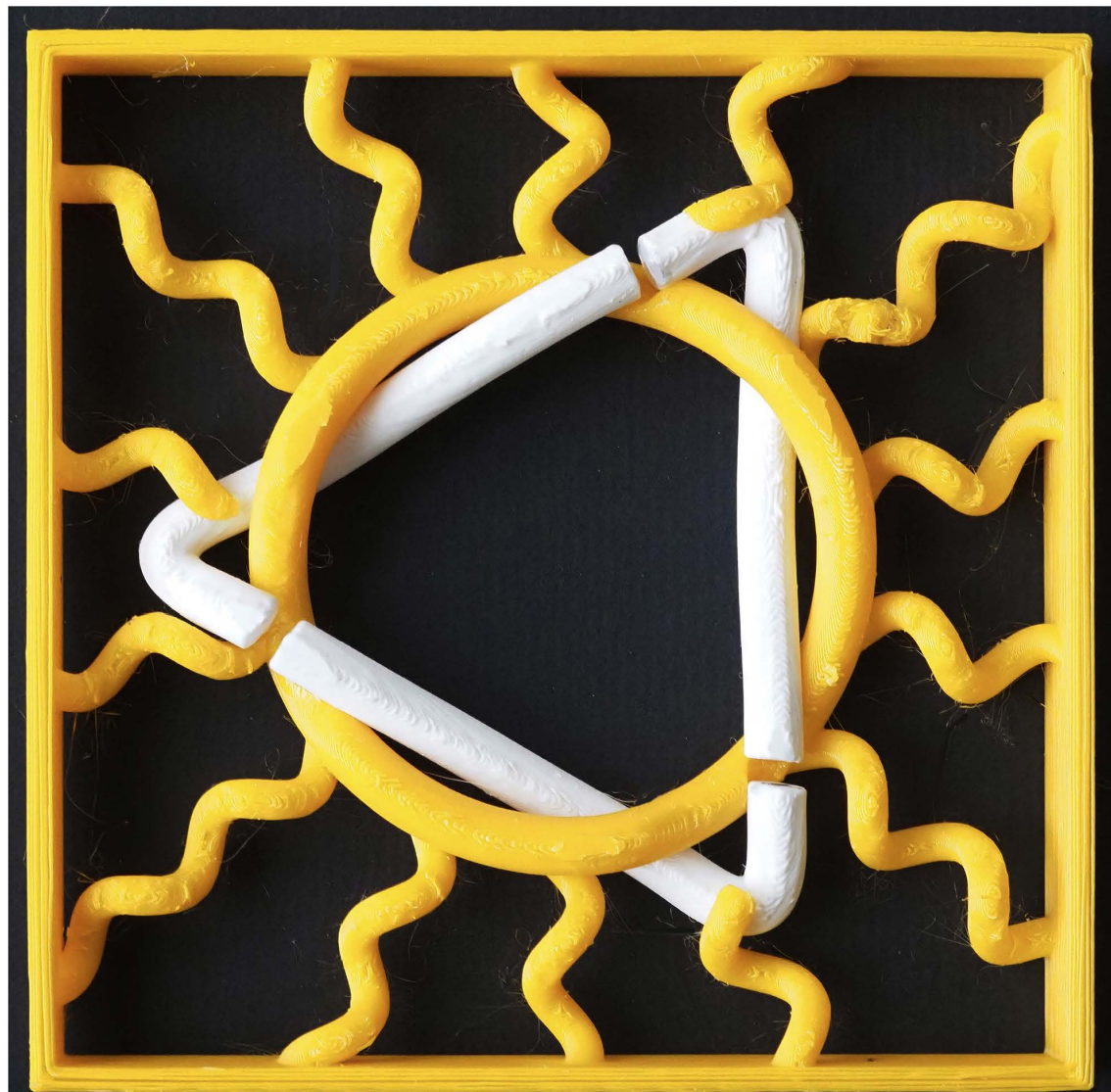

das leben als
übergangsbereich von
der physischen mutter
zum psychischen vater

alle drei lebensräume sind
von zwei engpässen mitein-
ander verbunden:
der geburt und dem tod.

wie bei den insekten die nah-
rung vom mund bis in den
hinterleib fließt, so durch-
läuft auch das leben zwei
engpässe nämlich die geburt
und den tod.

wie bei manchen jungen
ameisenköniginnen ent-
spricht auch bei uns der
brustabschnitt dem eigentli-
che leben. hier befinden sich
die beine und flügel mit dem
grössten teil der muskeln für
die manöverierbarkeit um
sich den lebensunterhalt zu
beschaffen.

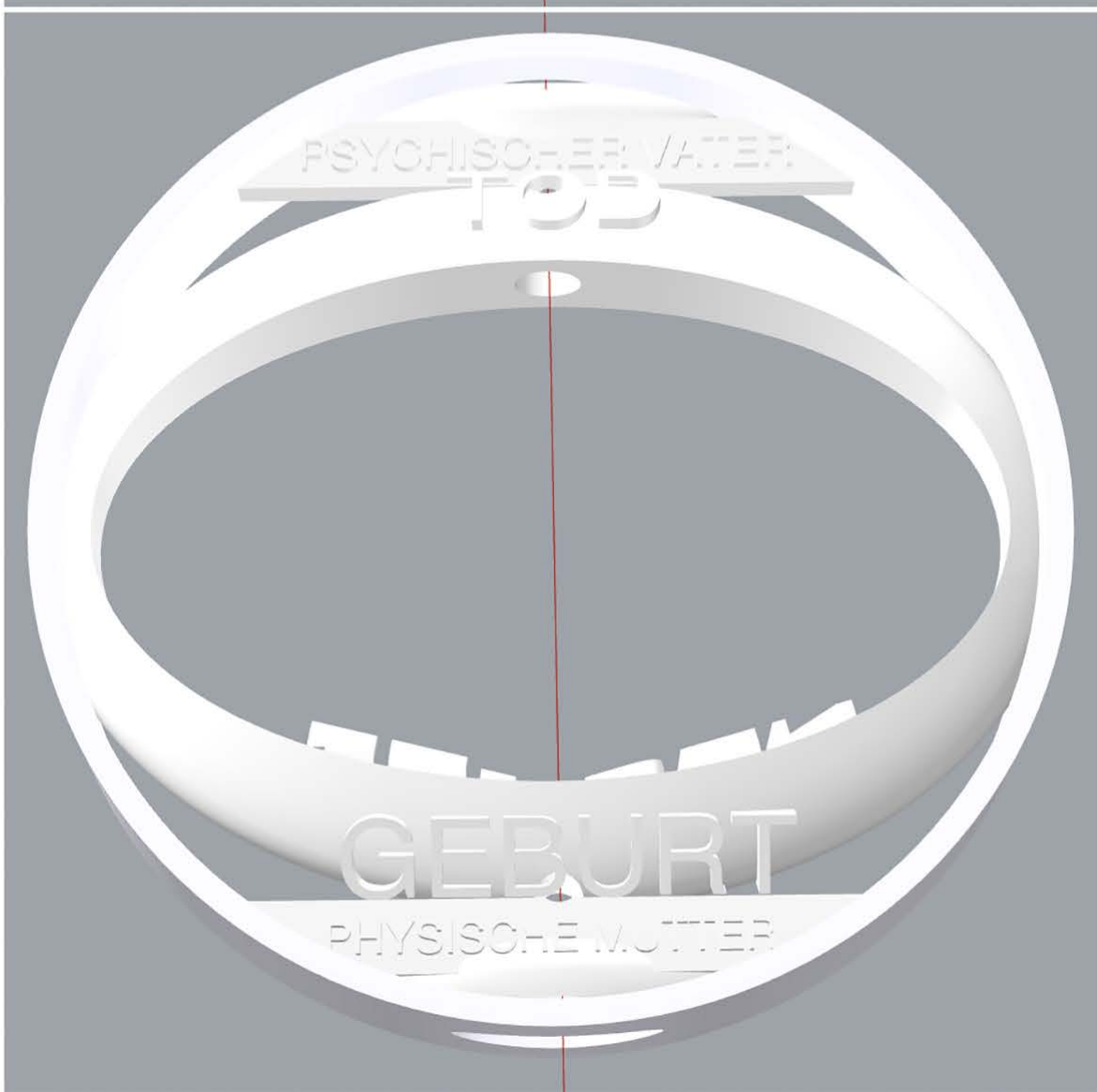
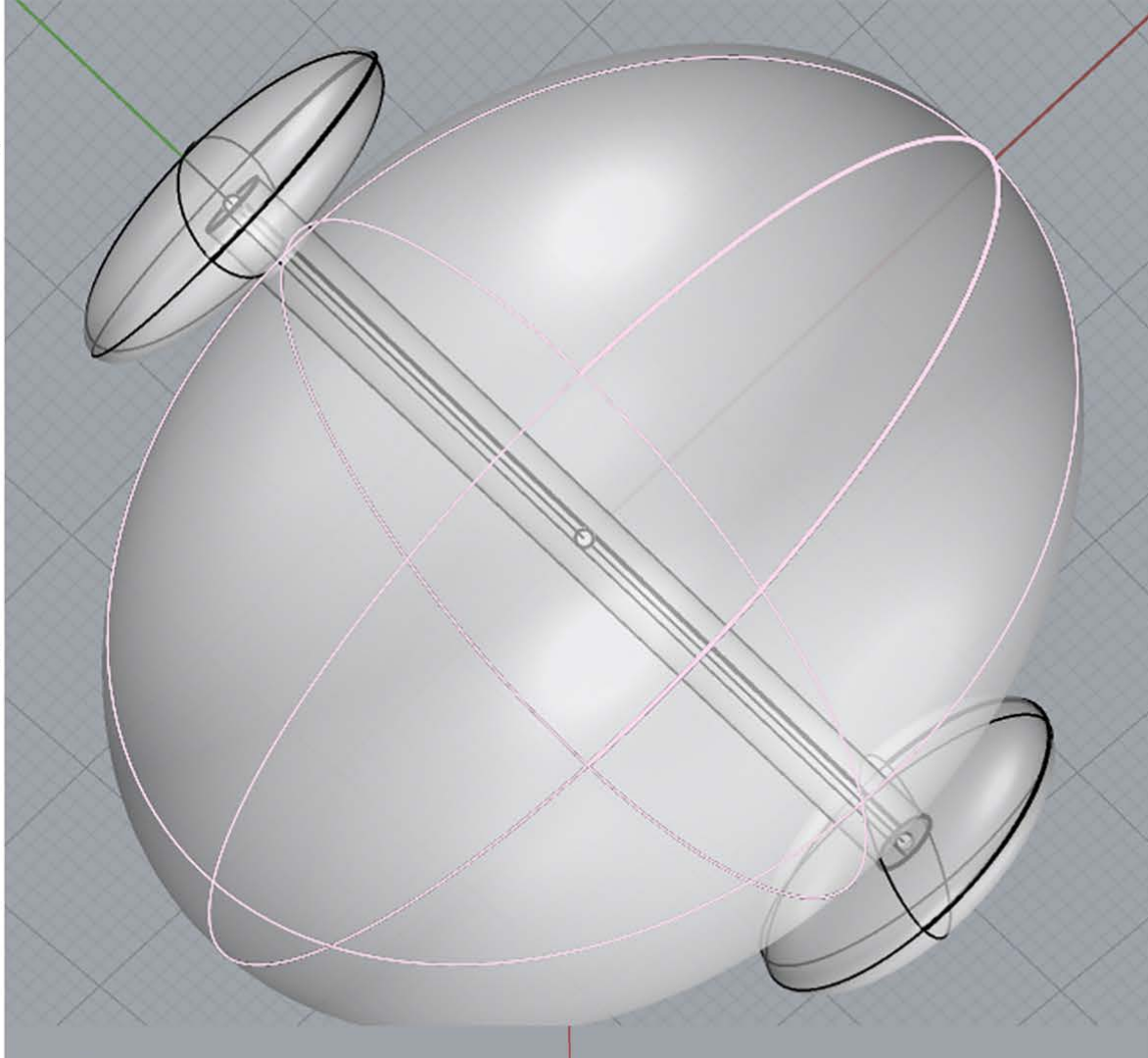

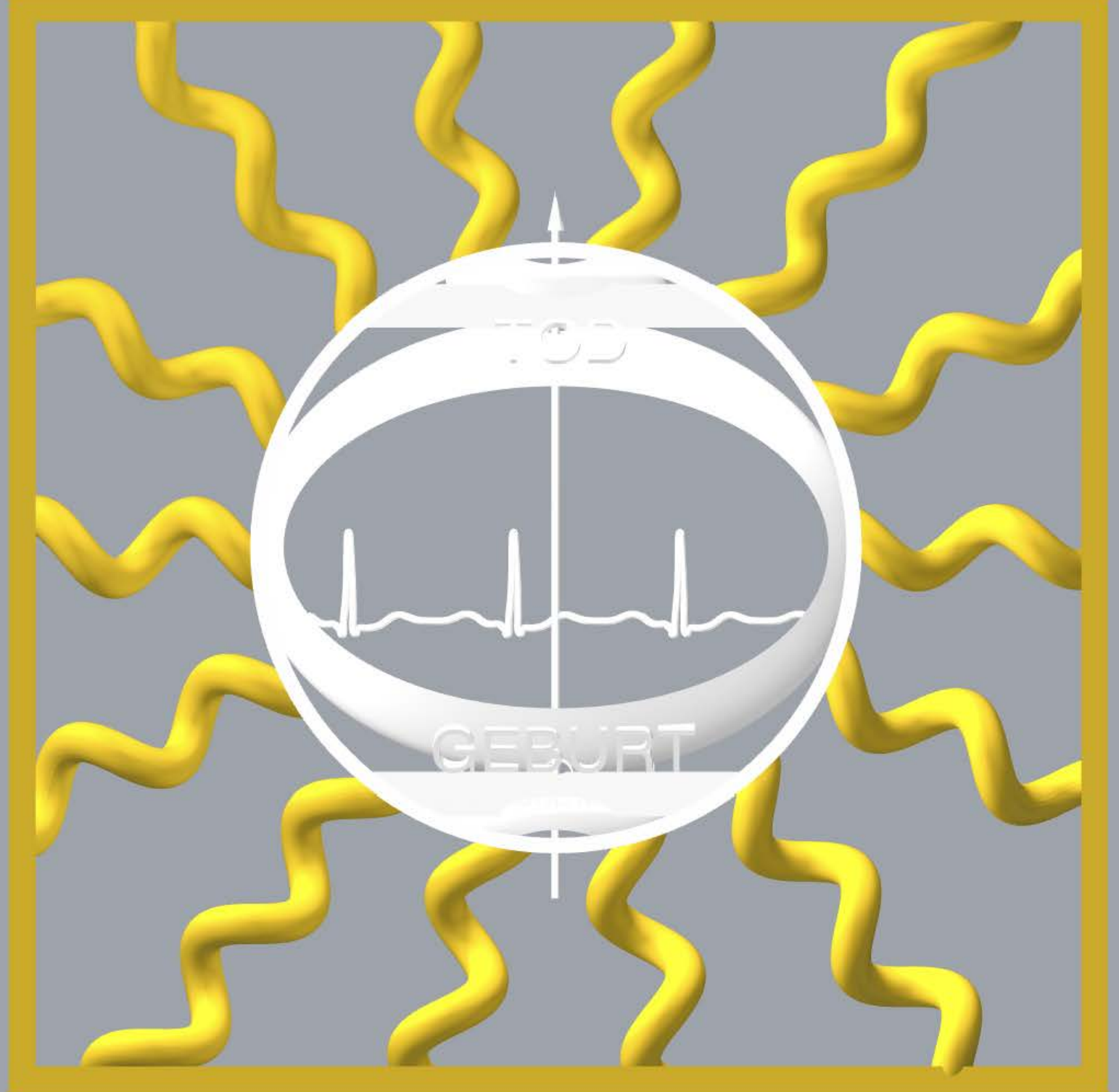

reich, kraft und herrlichkeit (in ewigkeit)

frontal vor schwarzem grund sieht das konterfei aus, wie ein inverser sonnenuntergang: der untergehende planet ist fast schwarz. statt eines sonnenuntergangs, an den das bild vor hellem grund erinnern könnte, stellt es eher den erdunter- oder den erdaufgang dar. mit dem hier gelb dargestellten himmelszelt habe ich ursprünglich an einen regenbogen als beispiel für die herrlichkeit gedacht.

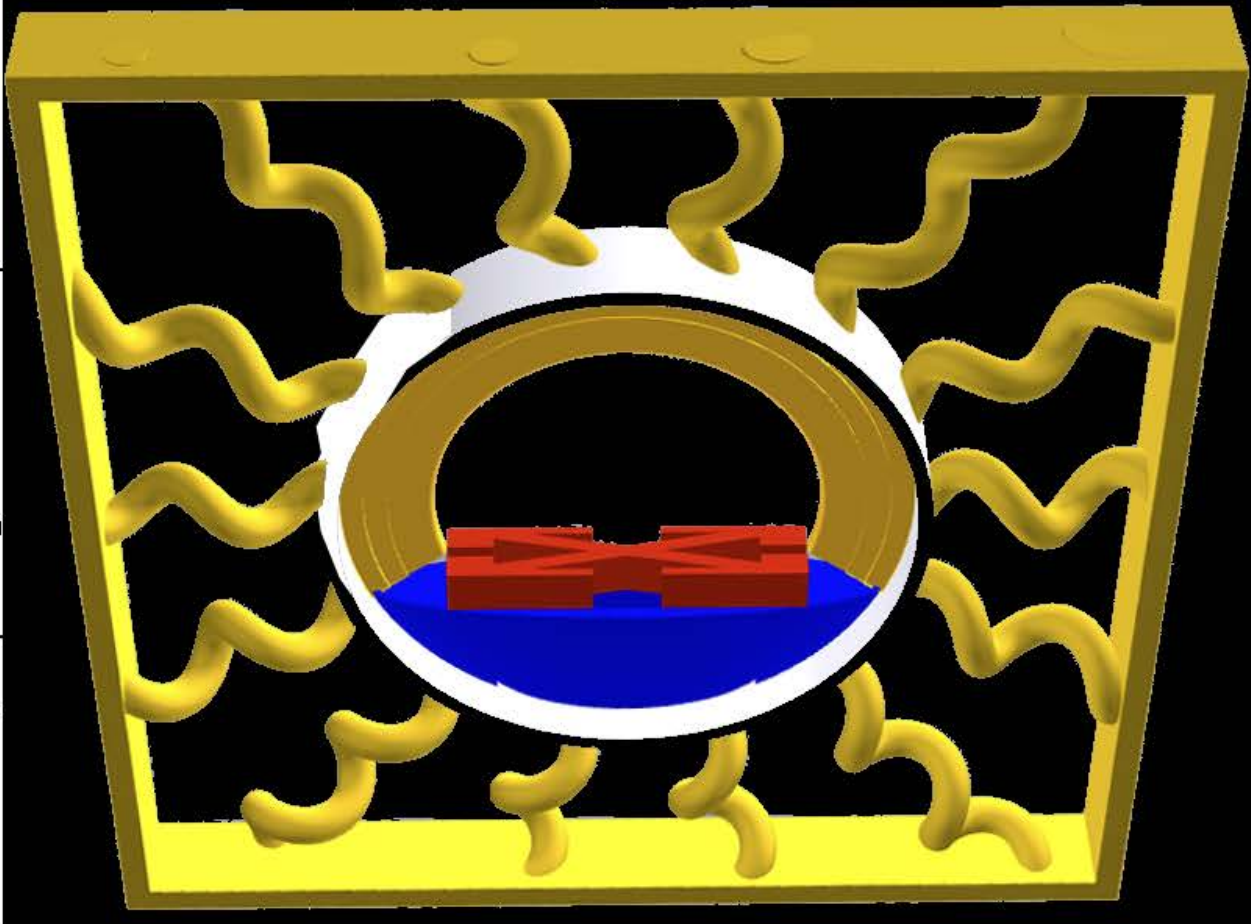

seit 1543 wissen wir von kopernikus, dass das reale weltbild heliozentrisch ist, dass nicht die sonne auf und untergeht sondern die erde. trotzdem stossen sich heute nicht nur die dümmsten am alltäglichen phänomen des weltuntergangs. dass nach jeder folgenden nacht die alte erde wieder aufgeht, ist nur deshalb nicht allen klar, weil die sprachspezialisten den naturwissenschaftlern gegenüber nicht sonderlich aufgeschlossen sind. dass eines tges aber eine neue erde und ein neuer mond aufgehen würden, ist eine kühne behauptung der bibel, die noch nicht eingetroffen, oder jedenfalls noch nicht erkannt worden ist.



im fall einer räumlichen
installation würde man die
sonnenstrahlen nur von
weiter distanz in ihrer par-
allelität erkennen

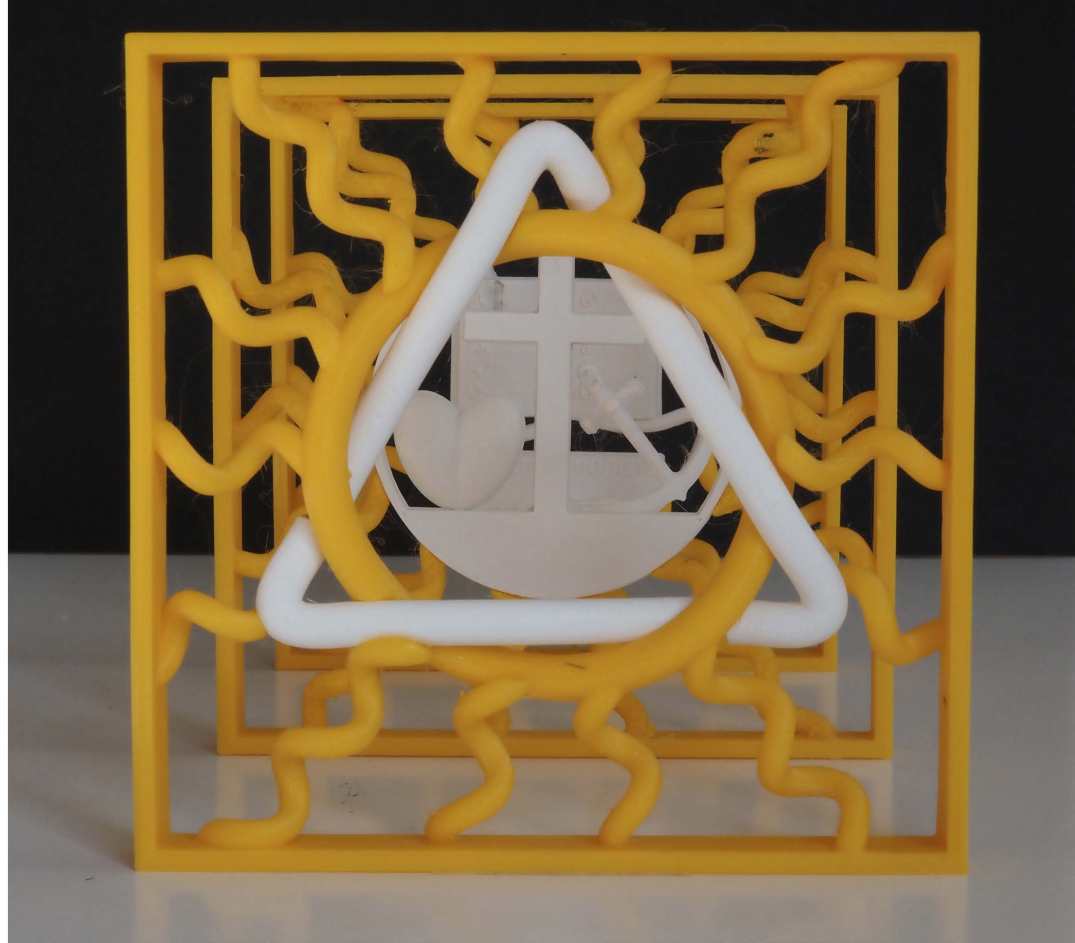

FÜNF DREIHEITEN IM CHRISTLICHEN GLAUBEN

geburt, leben und tod

das leben endet oben mit dem **tod** im psychischen vater

herzrhythmuskurve als symbol für das leben.
das **leben** findet in einem grossen offenen raum im physischen körper des individuum statt.

das leben beginnt unten mit der geburt aus der physischen mutter

symmetrisch zur nabelschnur, die geschritten wird, besteht eine öffnung nach oben, die zur ewigkeit führt.

die geburt führte jesus aus maria ins leben.
der tod führt jesus zurück zu gott-vater. die löcher nach unten und oben zeigen das durchgehende leben

reich, kraft und herrlichkeit

symbol für die herrlichkeit ist der regenbogen über allen kräften wie ein himmelszelt
die pfeile sind nur von oben lesbar:

unter dem reich verstehe ich den lebensraum, insbesondere den boden

die kraft wird mit pfeilen in allen richtungen symbolisiert. sie geht nach aussen und nach innen, nach unten und nach oben

der schluss des vaterunsers von jesus in mathäus 6, 13 wird als doxologie bezeichnet.
in ewigkeit gehört als fassender kreis auch dazu.

gott vater, gott sohn und der heilige geist

die «drei personen» entsprechen drei verschiedenen zugängen zur wahrheit:

die eins nach oben bezieht sich auf gott vater. er gebietet: du sollst dein wissen vermehren und danach handeln. (wissenshaft)

die eins nach links bezieht sich auf den heiligen geist. er erlaubt und ermöglicht: du kannst gestalten. **kunst kommt von können.**

ihm zufolge kann ich kunst erlernen.

kandinsky schrieb «das geistige in der kunst.»

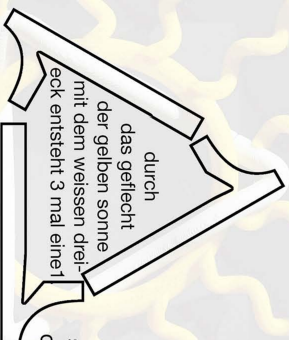

der dritte zugang zur wahrheit besteht in gott sohn. sie lehrt, dass du die gute botschaft von jesus christus annehmen darfst.

tauft alle auf den namen des vaters, des sohnes und des heiligen geistes steht in mathäus 28, 19, daraus ist die spätere trinitätslehre entstanden.

liebe, glaube, hoffnung

glaube

liebe

hoffnung

das hohelied der liebe steht im 1. kor. 13. es zeigt, dass liebe langmütig, freundlich und unverzichtbar ist und gegenüber glaube und hoffnung schwerer wiegt. es zeigt auch, dass liebe nicht eifert. bildidee augustiner mönche vom simpion-hospiz.

weg, wahrheit und leben

für das leben steht die herzrhythmuskurve. sie beginnt im lichtstrahl endet aber im leben.

der weg (hier wie eine autobahn) ist nicht nur gerade und eben. für die wahrheit steht das buch der bücher, die bibel als das wort der überzeugendsten buchreligion. am anfang war das wort (auch in der biologie steht die kommunikation am anfang) sie ist aufgeschlagen bei den 10 geboten, die mit dem alten testament entworfen und im neuen testament vervollkommen sind.

jesus vergleicht sich bildnerisch in einer abschliessrede gemäss joh. 14, 6 mit dem weg, der wahrheit und dem leben. in joh. 8, 12 vergleicht er sich abermals mit dem licht der welt (die gelben wellen stehen überall dafür.) jeder mensch geht ihn gemäss seinem/hn taufnamen.

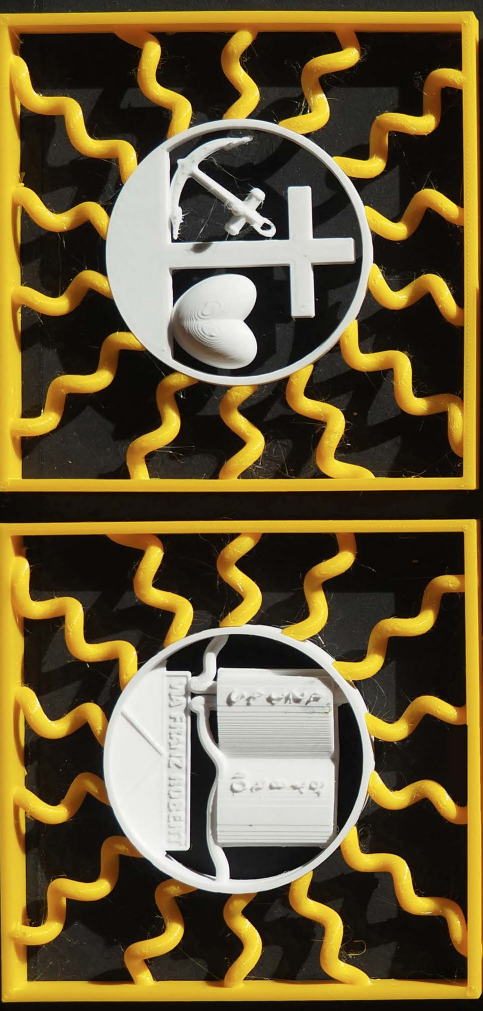
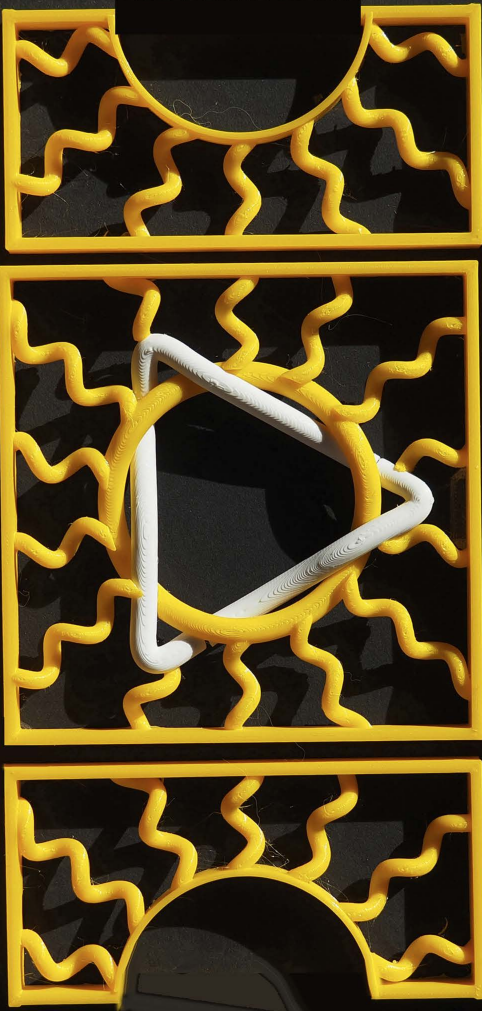

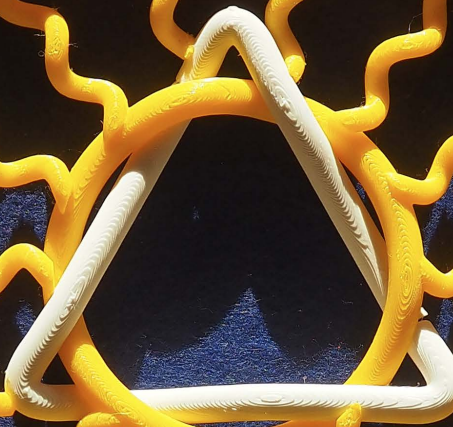
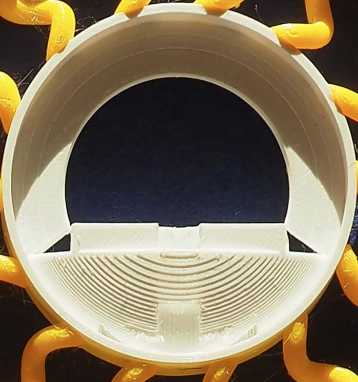
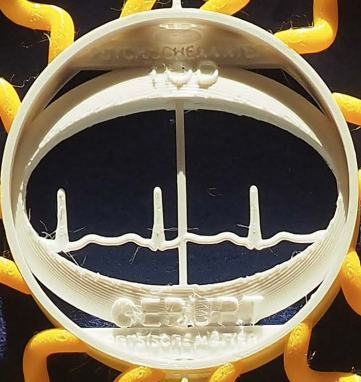
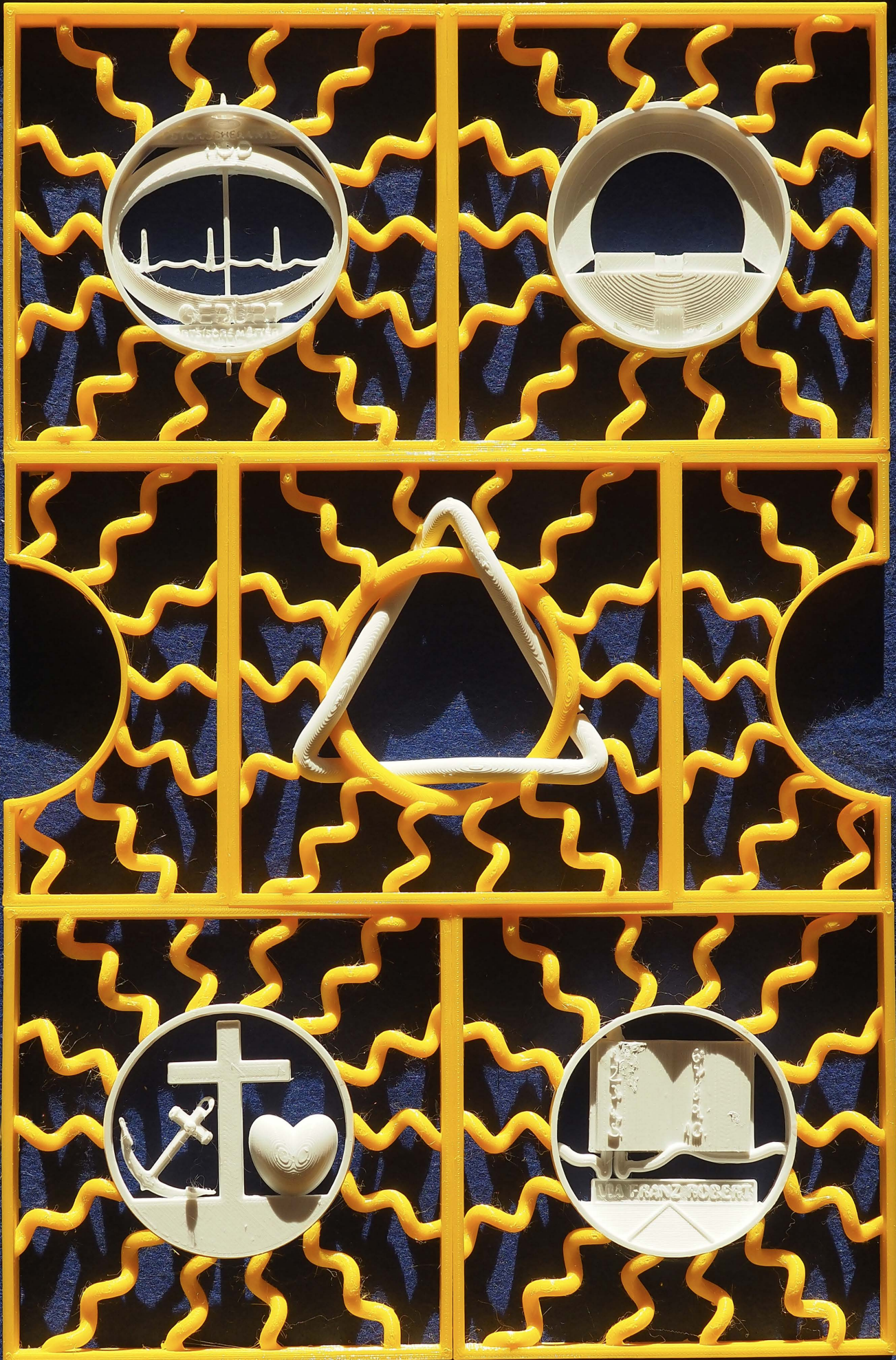

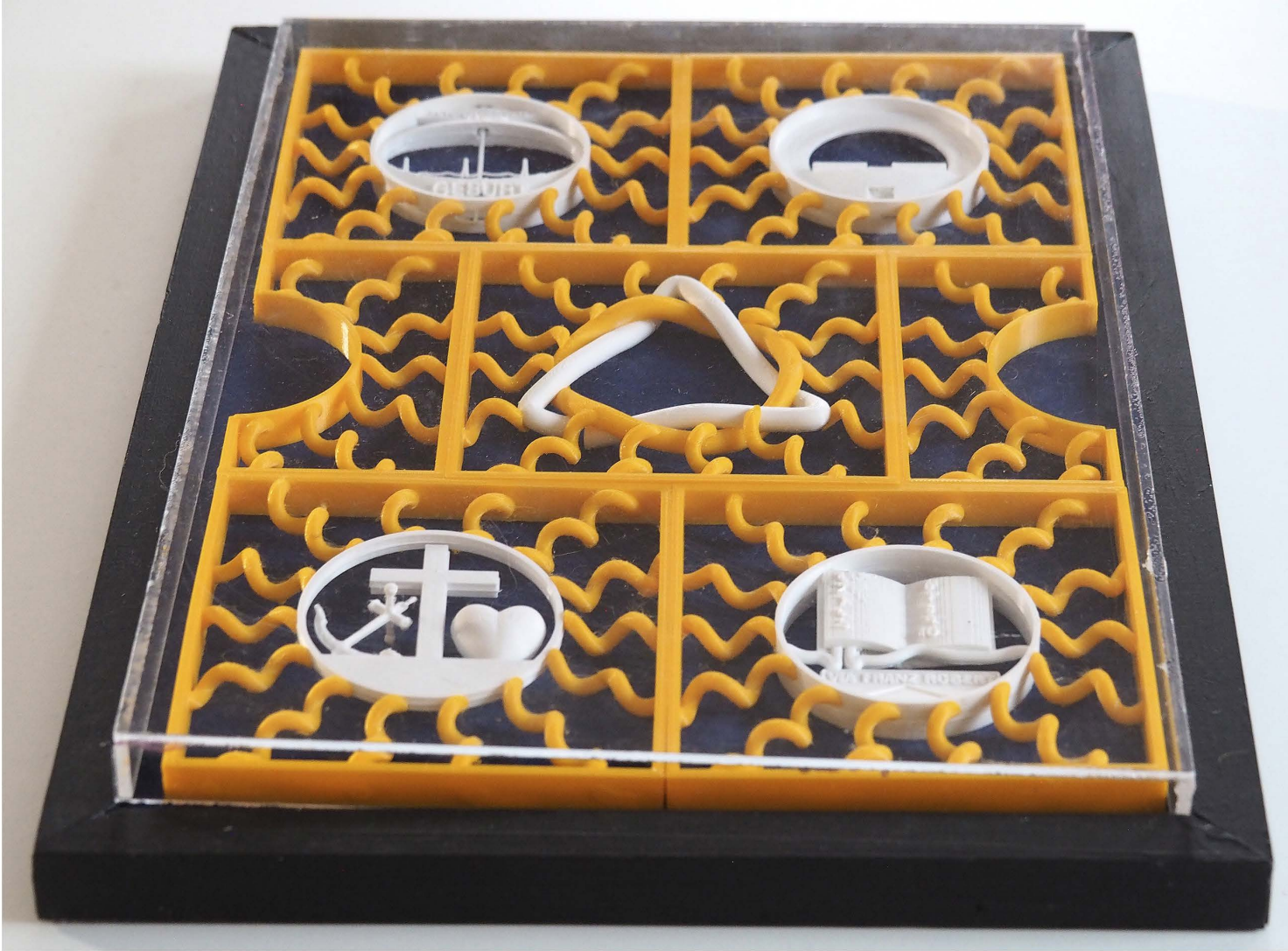

religion

die drei 1 entstehen, wenn man das dreieck als symbol für die trinität mit **einem** einzigen kreis verflucht. wie drei nicht auf einer geraden liegenden punkte eine ebene bilden, zeigt das symbol, dass trotz drei anderer standorte **nur eine ebene** bzw. **nur ein dreieck** dazwischen liegt.

gott vater, gott sohn und der heilige geist als die **drei möglichen zugänge zum dreieinigen gott sind alle das gleiche**. die drei 1 sehen gleich aus und bilden nur 1 dreieck. typisch für das dreieck der trinität ist seine orientierung: es weist auf solider, liegender basis der ebener erde nach oben, in den himmel.

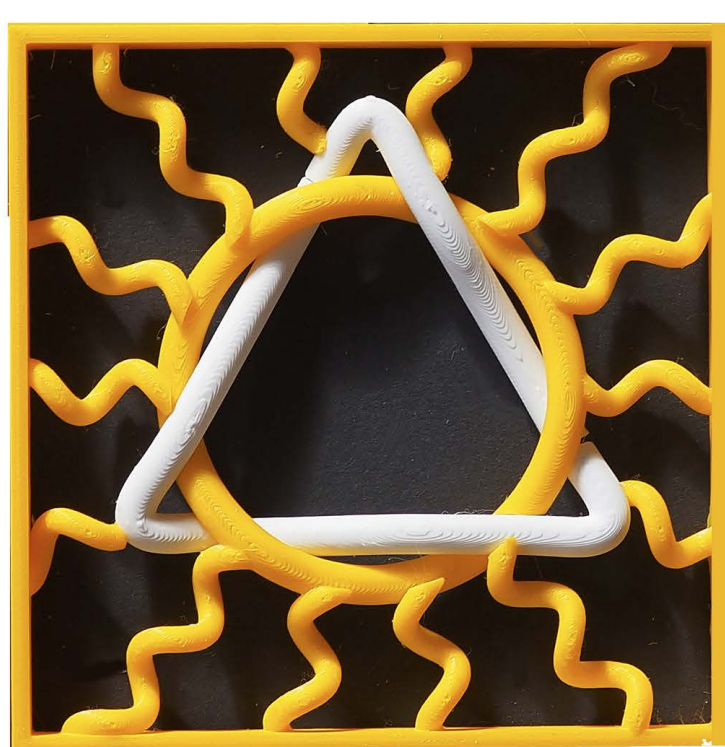

kunst

kandinsky hat die drei grundformen wie nebenan den drei grundfarben zugeordnet. gelb fühlt sich am wohlsten in einem dreieck, blau in einem kreis und rot in einem quadrat. auch wenn die zuordnung wie axiome einleuchten, war kandinsky seiner theorie nicht etwa versklavt. auf **geistreiche art** hat er, der 1911 das erste abstrakte bild geschaffen hat, für die kunst neue fragen gestellt.

wenn man einer grundform nicht jene farbe zuordnet, die ihr am besten passt, kann spannung erzeugt werden. in seinem buch über «**das geistige in der kunst**» zeigt kandinsky solche neue wege des **könnens in der kunst**.

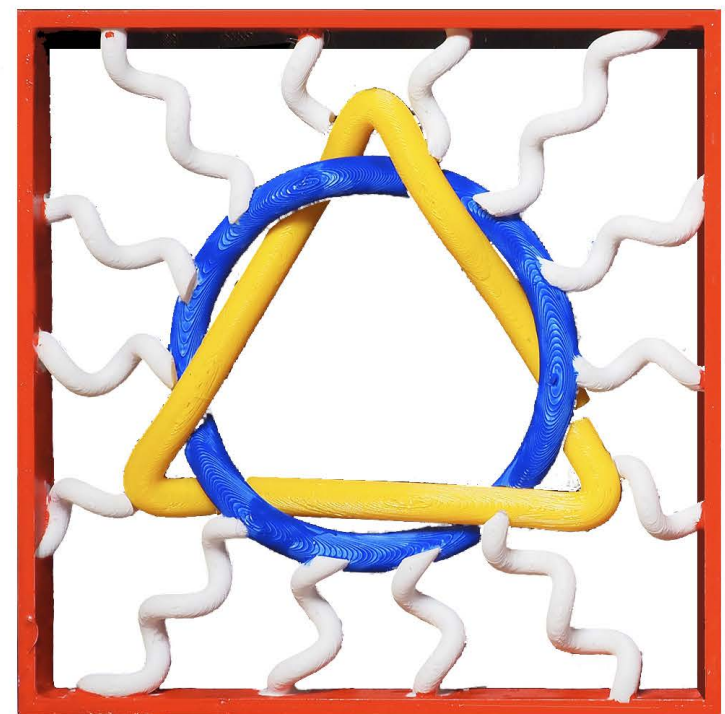

wissenschaft

die sonne sendet **weisses licht inform von wellen**. dass das sonnenlicht **auch als aussendung von teilchen (photonen) verstanden werden kann** ist insofern speziell, weil teilchen und wellen einander ausschliessen: eine sache ist entweder teilchen-natur oder wellen-natur. die physik als wissenschaft erklärt dieses paradoxon so, dass es **auf den standort als beobachter ankommt**, der das licht in einem bestimmten moment beschreibt, was licht für ihn ist. betrachtet er das licht als wellen, zeigen sich ihm wellen, betrachtet er es als teilchen, verhält sich das licht wie teilchen. **in einem bestimmten moment** aber kann licht für einen konkreten beobachter nur das eine oder andere sein. dem beobachter der wahrheit sollte damit bewusst werden, dass sein persönlich-subjektiver **standort letztlich von objektiver bedeutung** ist. nebenan sieht man entweder nach innen weisende zickzacklinien, oder die sonne nach aussen abstrahlen. beides im gleichen moment geht nicht.

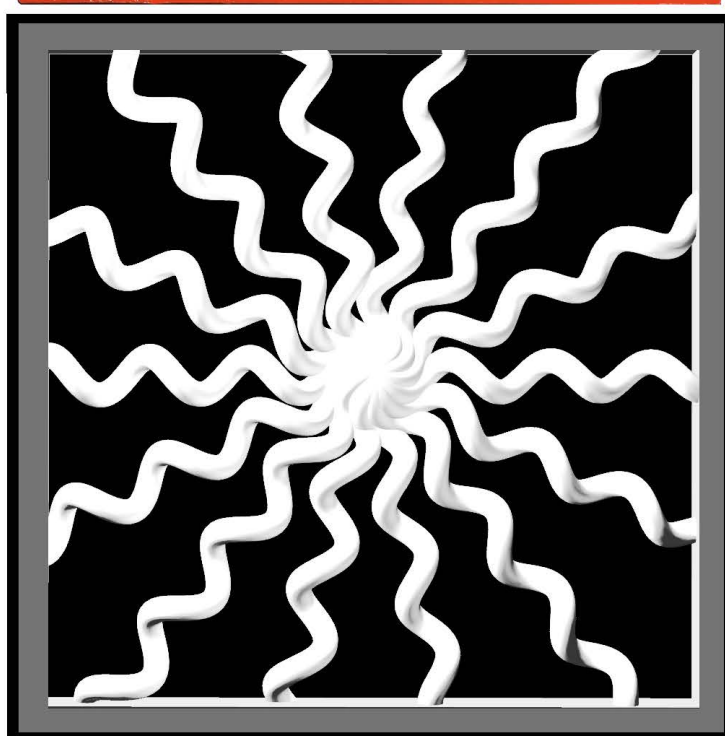

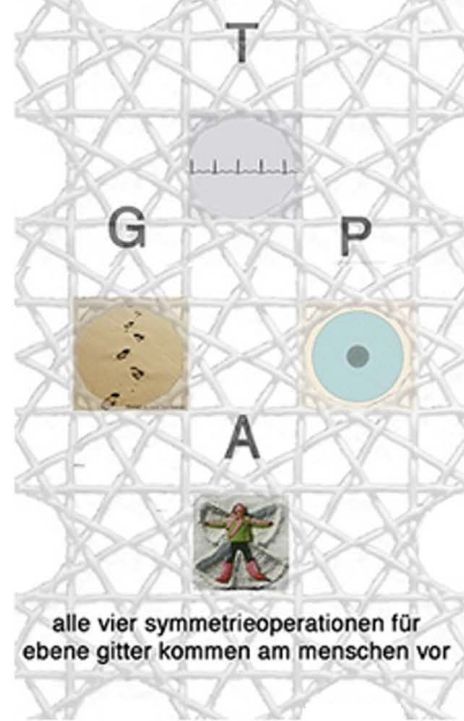

wissen- schaft

links geometrische eigenschaften am menschen
vier symmetrien, mit denen alle ebene bandornamente realisiert werden können.

rechts: die sonne sendet ihre lichtstrahlen als wellen ins weltall und somit auch auf die erde.

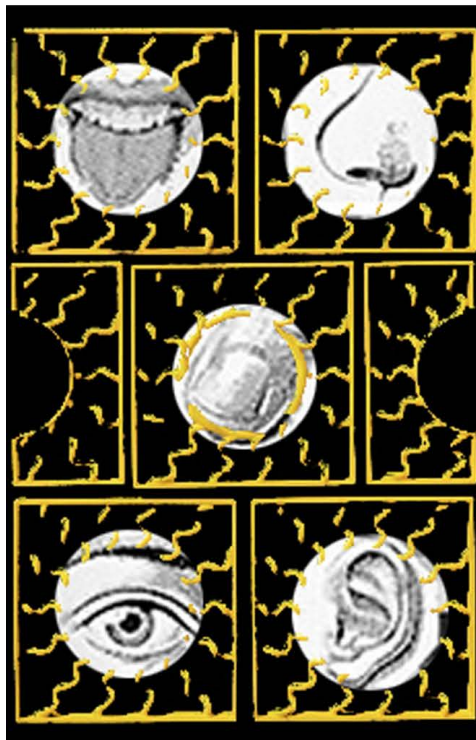
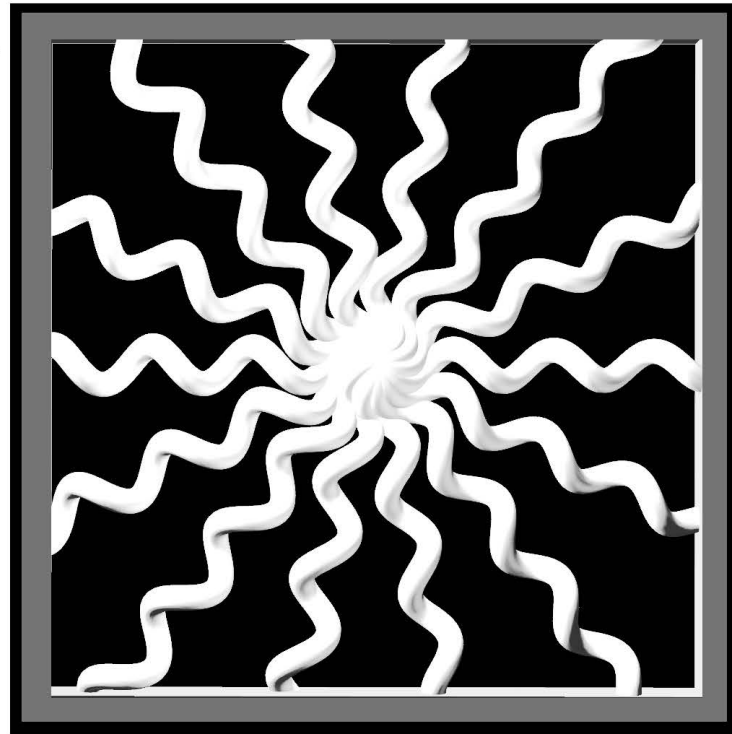

kunst

links: im wesentlichen sind es fünf sinnesorgane, mit denen der mensch die umwelt erkundet, begreifen und einsehen kann.

rechts: kandinsky hat den drei grundformen die drei grundfarben so zugeordnet, dass der charakter der form möglichst genau dem charakter der farbe entspricht.

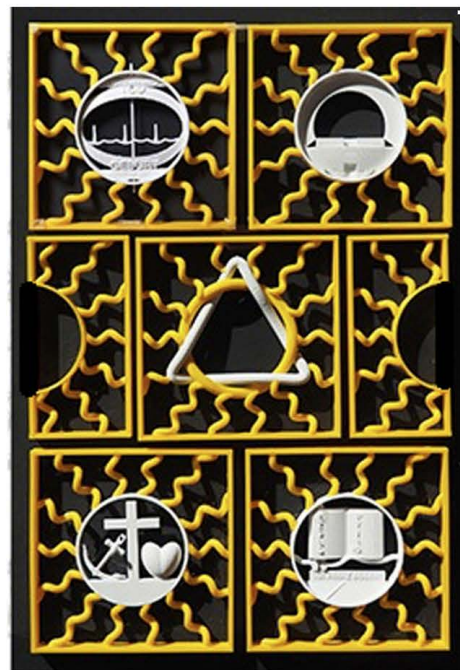
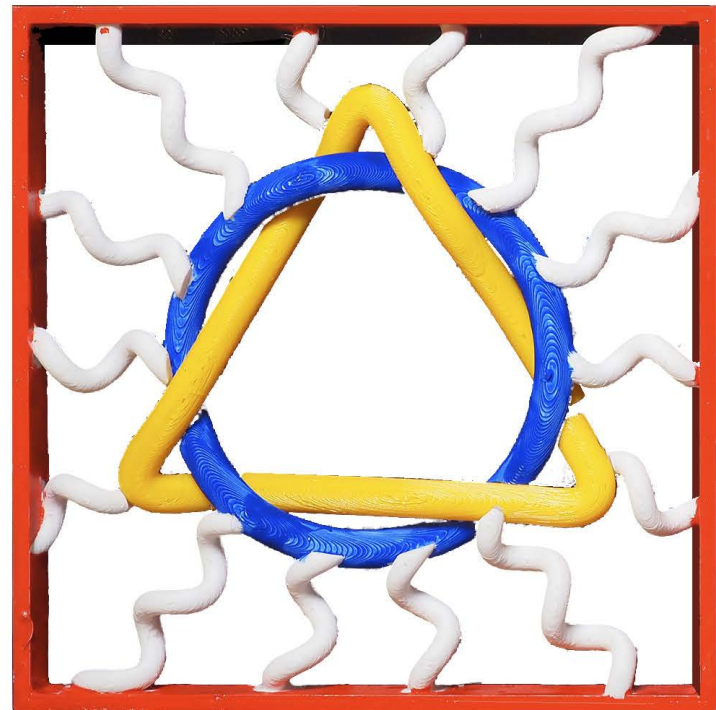

religion

fünf dreierheiten in der religion. in der mitte die trinität. rechts als wichtigste, die dreieinigkeit mit drei einsen, die mit dem kreis zu einer einheit verflochten, hervorgehoben.

links oben l:
geburt, leben, tod
r. das reich, die kraft und die herrlichkeit
links unten l.:
liebe, glaube hoffnung
r: leben, weg und die wahrheit

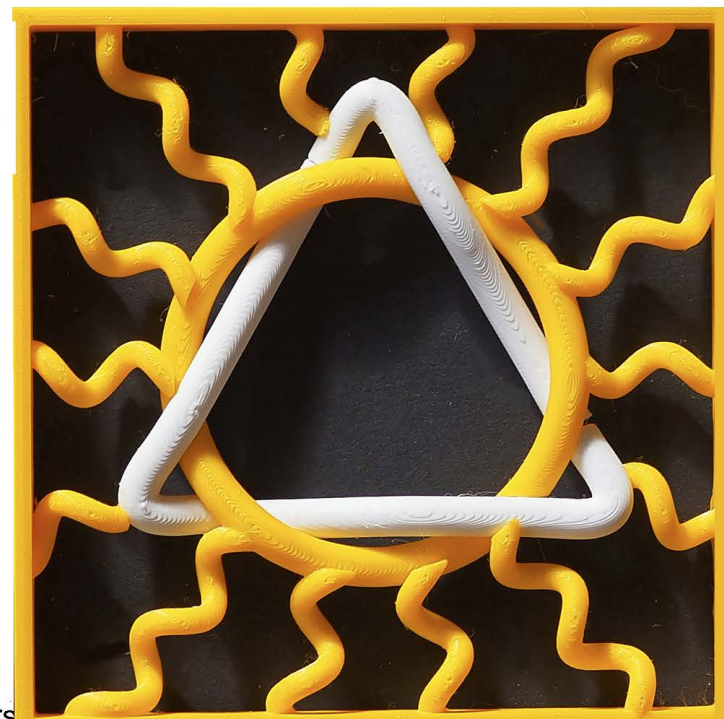

T

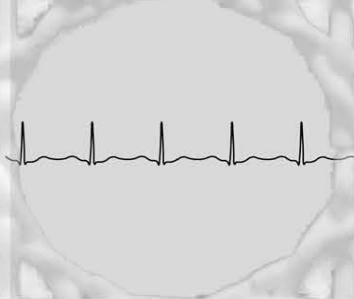

G

P



Spuren im Sand aus Inernet

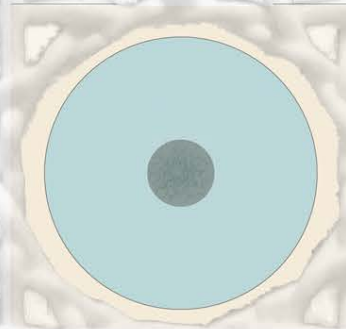

A

20041

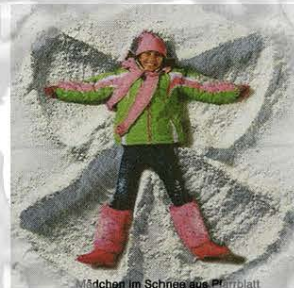

Mädchen im Schnee aus Pflanzblatt

alle vier symmetrieoperationen für ebene gitter kommen am menschen vor

6. PRODUKTGESTALTUNG

- 6.1 buchstütze und laptopdisplay
(eine werkbetrachtung aus thingivers)
- 6.2 segelstraffer gescheitert

unsere hündin ist 9 jährig geoprden. wie üblich, habe ich als anlass zu ihrem geburtstag einen fotoband zusammengefasst.

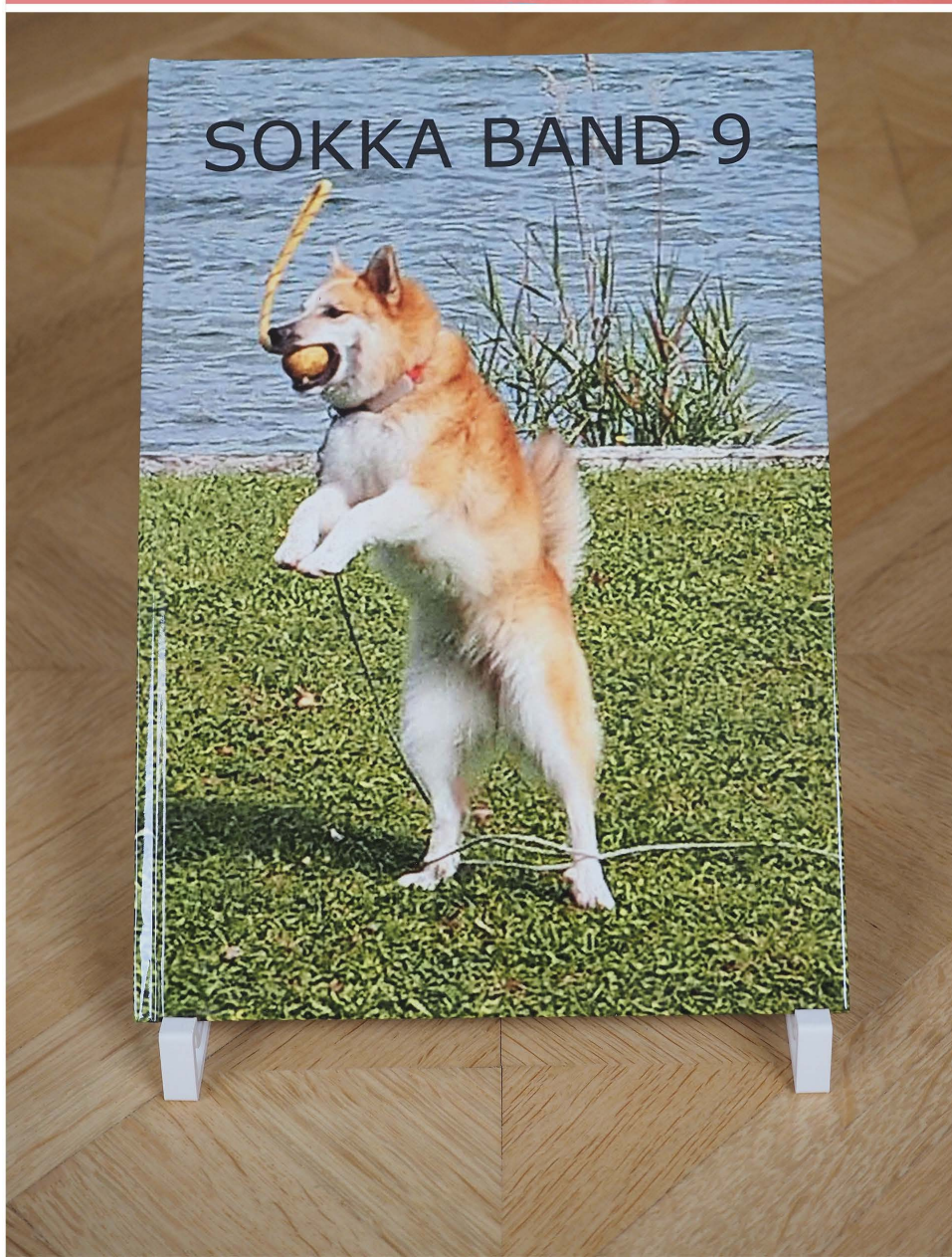



53776 die laptopstütze von thingivers lässt sich auch gut für das präsentieren von büchern nutzen. 11.11.2025 frs

der segelstraffer
funktioniert
noch nicht.

die schnur rutscht
über die rillen.



7. ÜBRIGE BEREICHE

- 7.1 bildbetrachtung zu annelise albers in der aktuellen ausstellung im kleemuseum
 - 7.2 anzahl arbeiten, die ich im arbeitskatalog aufgenommen habe mit 4 aufstiegen und 3 dämpfern
 - 7.3 zum älteren PG 173 eine neue bildbetrachtung
-

bildbe- trachtung anneliese albers

die schöne arbeit ist zur zeit im kleemuseum ausgestellt. sie besteht aus einem an poliakov erinnernden ornage gelben hintergrund und einem geflecht von verknoteten linien. die unten einen eingang und oben einen ausgang aus dem labyrinth zeigen. man ist deshalb versucht, anzunehmen, dass es sich um ein einziges band handelt. die nähere betrachtung zeigt aber, dass es drei sind. 2 geschlossene kreisläufe und der offene.

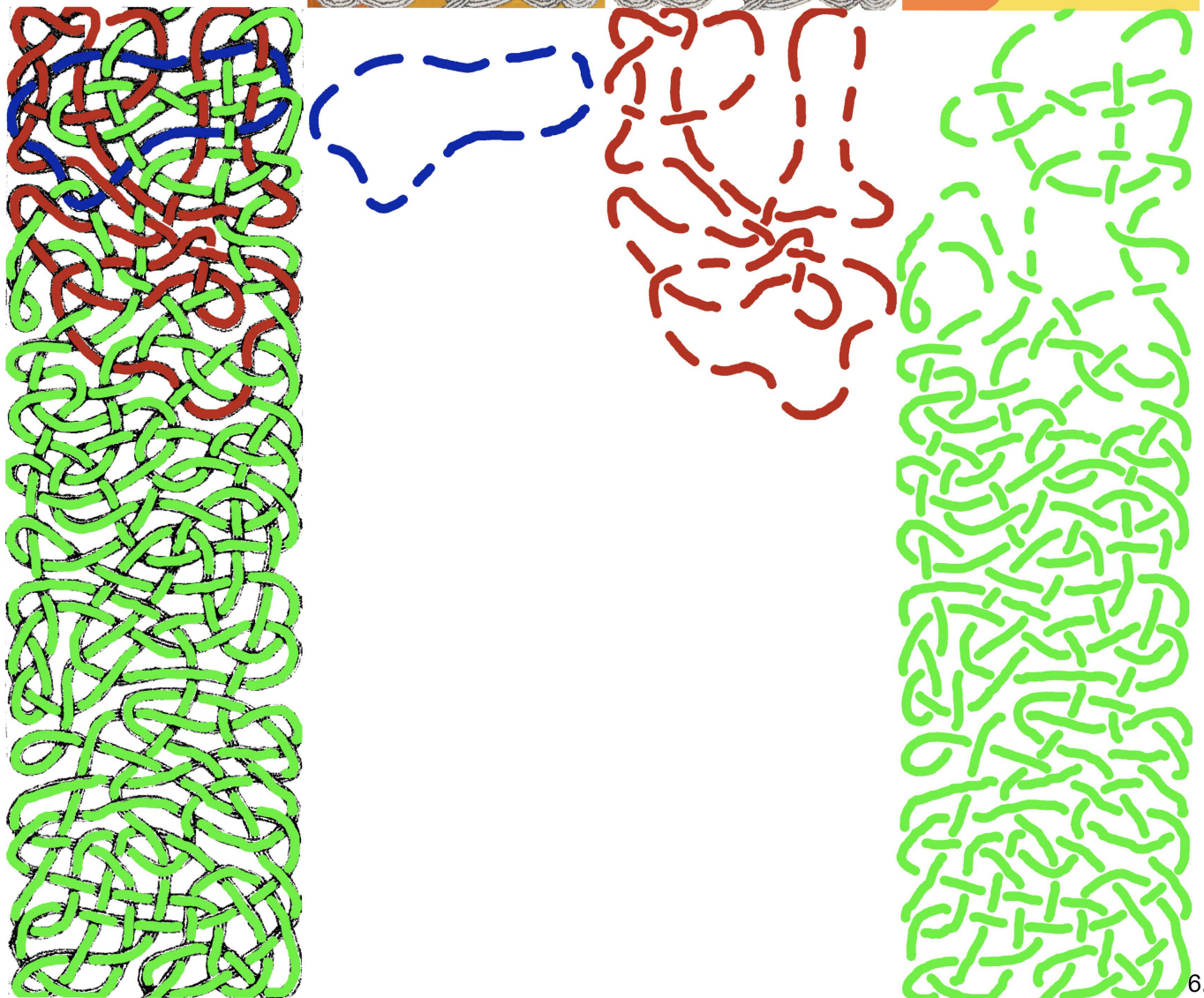
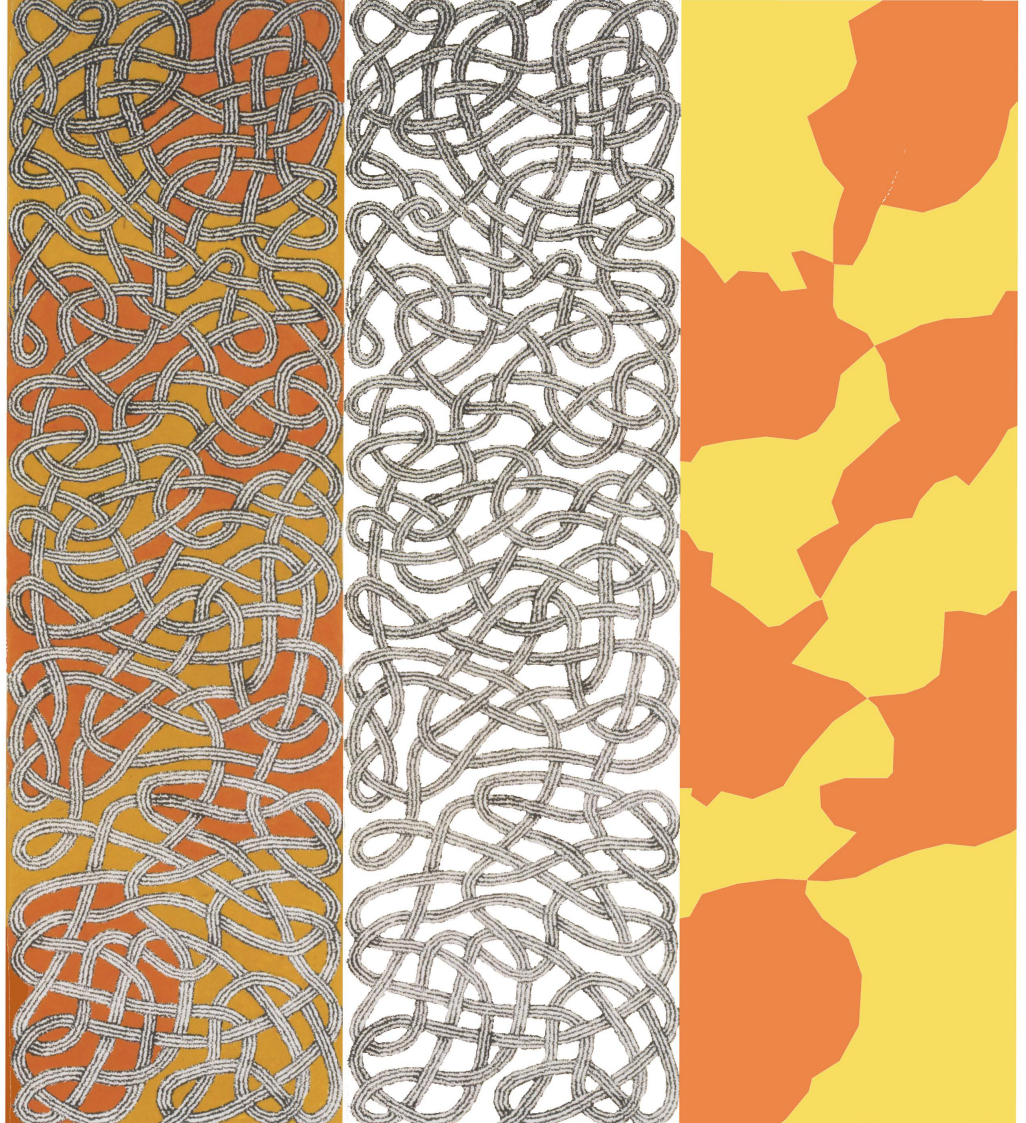

anzahl arbeiten, die ich pro jahr in den katalog aufgenommen habe

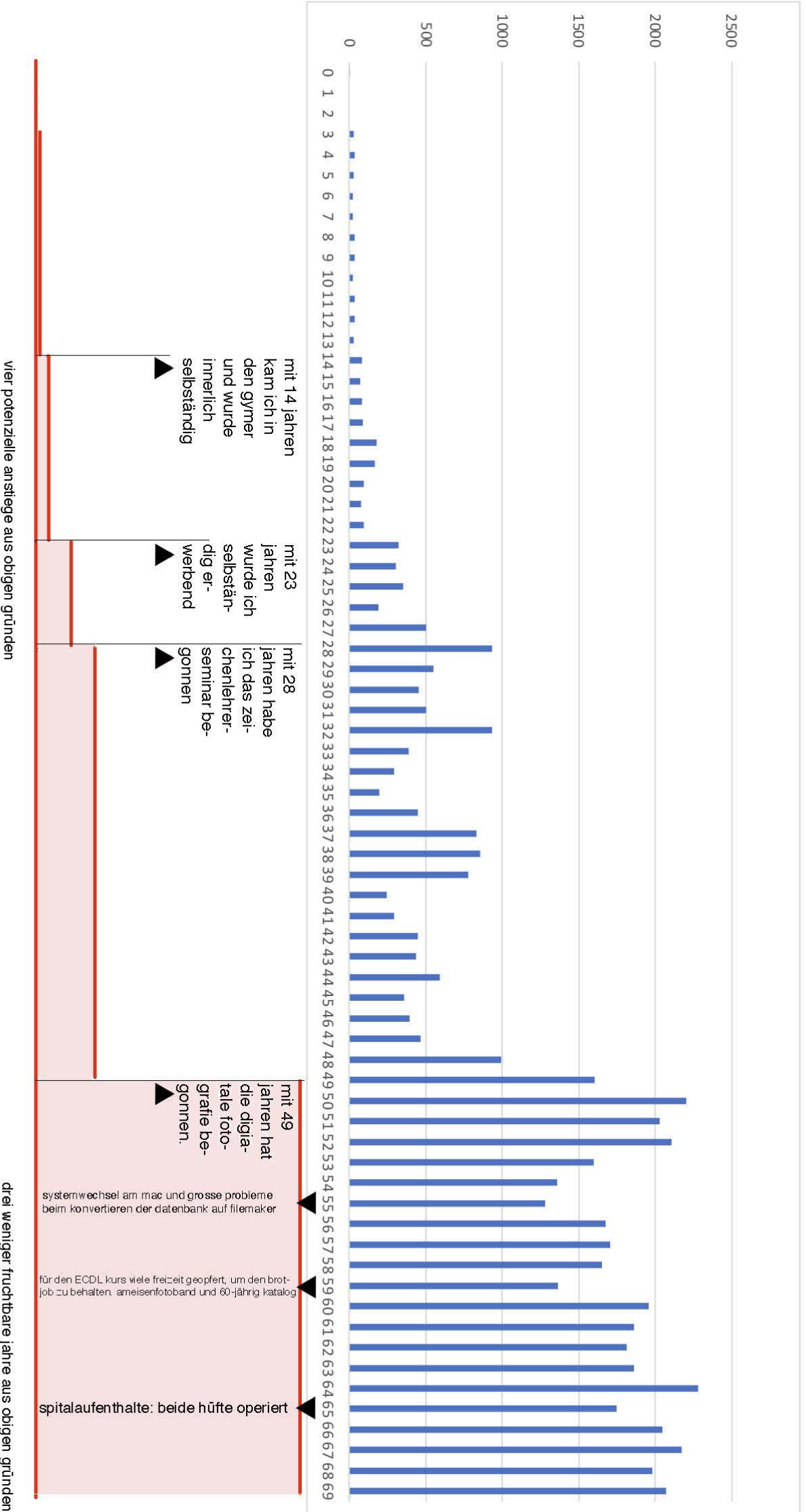

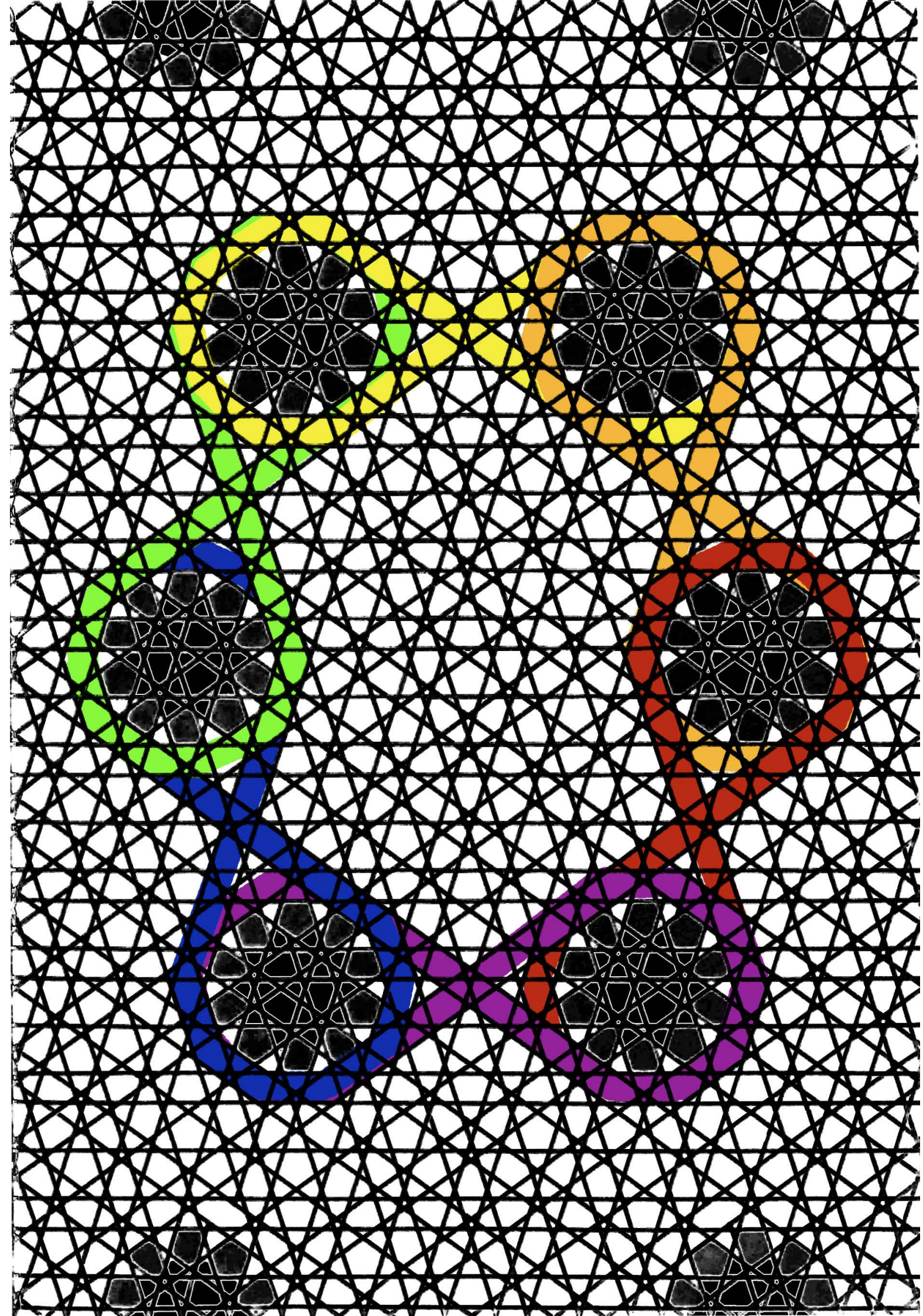

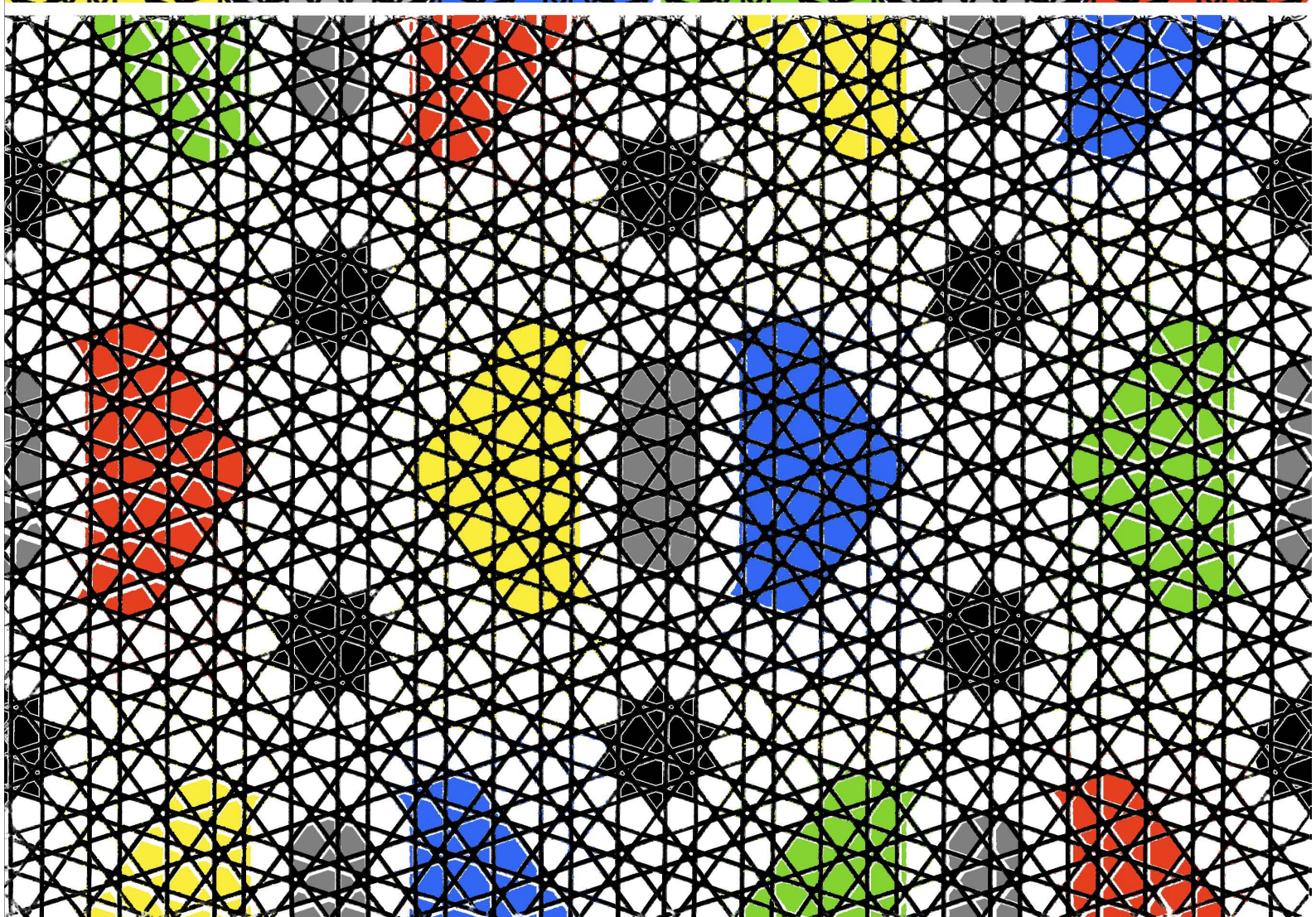
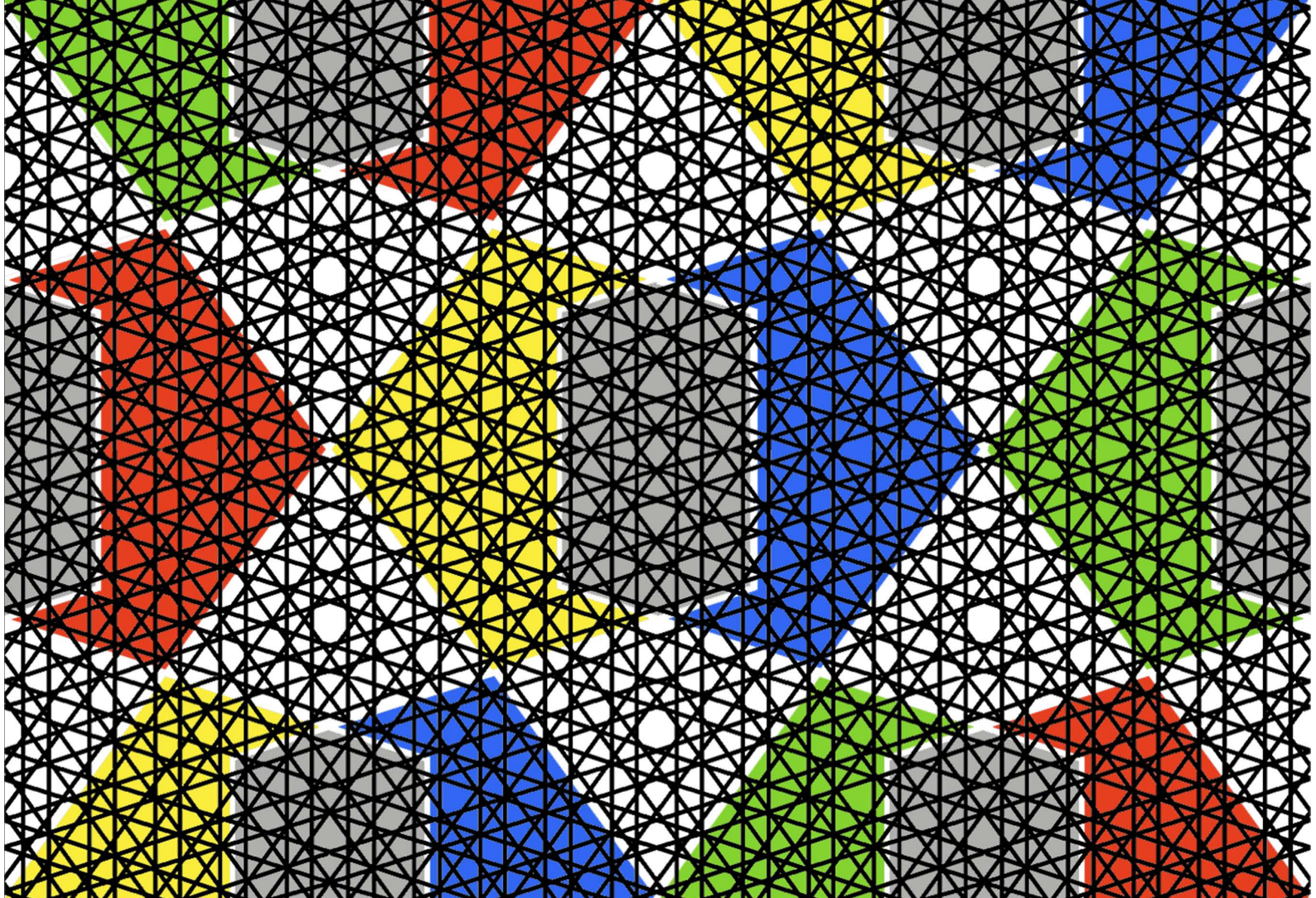

53877 oben: bei PG 07 sind es die minor-abstände, unten bei PG 173 die major-abstände die zu ähnlichen fünfecken im innern führen. 18.12.2025 frs



der schalter rechts von der bluen leuchtziffer ist zum versorgen der maschine mit dem elektrischen strom. nachdem die platte die nötige temperatur erreicht hat, pipst sie. die maschine mit der heizplatte kann für nicht mehr als das ankleben des rückens brauchen. dazu würde auch die platte des 3d-druckers, eines heissluftföhns oder sogar nur eines glätteisen genügen, was alles ohne ein zusätzliches neues möbel verfügbar wäre. mit der drucktaste links der blauen leuchtziffer können drei verschiedene zeiten eingestellt werden, nebenan sind es 60 sekunden, die rückwärts zählen, sobald ich wieder links drücke. geschüttelt wird während des klebevorgangs nicht, wie es gute maschinen machen.

die neue bindemaschine ist eine absolute katastrophe

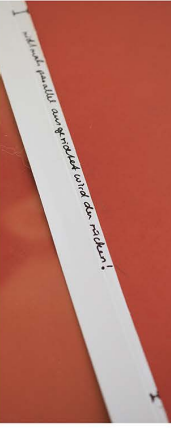
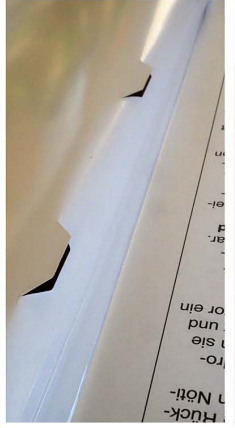

ein anschlag zur ausrichtung von mappli und papierstapel fehlt ganz. so hässlich sieht eine mappe links geschlossen, rechts in offenem zustand aus, wenn der rücken breiter ist, als der papierstapel. geht das also gar nicht. es geht nur genau 3-4 mappenbreiten! das papier wird nichtmals parallel ausgerichtet. in den beiden letzten zentimetern kleben die seiten nicht! es gibt deshalb kein geschmier mit leim auf der heizplatte aber funktionell ist genau dort, wo die seite am meisten kleben sollte. kein leim angebracht. es ist also auch nicht so, dass dieser dort bis an den blattrand geflossen wäre, wie ich anfänglich noch hoffte.

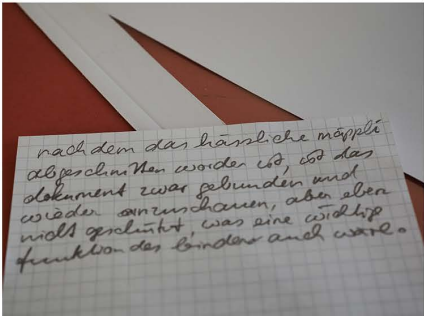

nachdem das hässliche mappli abgeschnitten worden ist, ist das dokument zwar gebunden und wieder einigermaßen anzusehen, aber eben nicht mehr geschützt, was auch eine wichtige funktion des bindens wäre. hier ist mir erst aufgefallen, dass der plastik am rücken gegenüber dem gewohnten stoffband sehr billig anzurühren ist. auch der plastik am rücken (anstatt des gewohnten presspankartons) ist billig, aber stört dort etwas weniger, weil man ihn wenigstens meist nicht sieht, wenn das dokument ordentlich auf dem tisch liegt. sobald es in der hand liegt, merkt man rundherum die billige ausführung.

nachdem ich ein leinwandbild um den rücken mit einer prokifolie vorne und einem papier hinten zusammengeklebt habe ist das gebundene produkt zwar angenehm anzurühren aber noch lange nicht so schön wie gewohnt. nicht nur teurer, mit einer maschine, die im weg steht und sondern auch wüster und zeitlich sehr vielviel aufwändiger, als wie ich es vom service im copy quick gewohnt war. einziger vorteil: alles daheim.

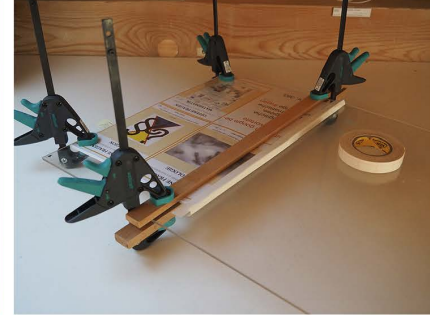

auch die bedienung im office world genügte meinen erwartungen nicht ich bin sicher, dass die verkäuferin noch nie eine solche maschine in funktion gesehen hat. meine frage, ob sich bei einem zu breiten mappchen der rücken an die rückseite klebe oder nicht, hat sie nicht beantwortet; sie sagte nur entweder vorausbezahlen oder im laden abholen wäre möglich.

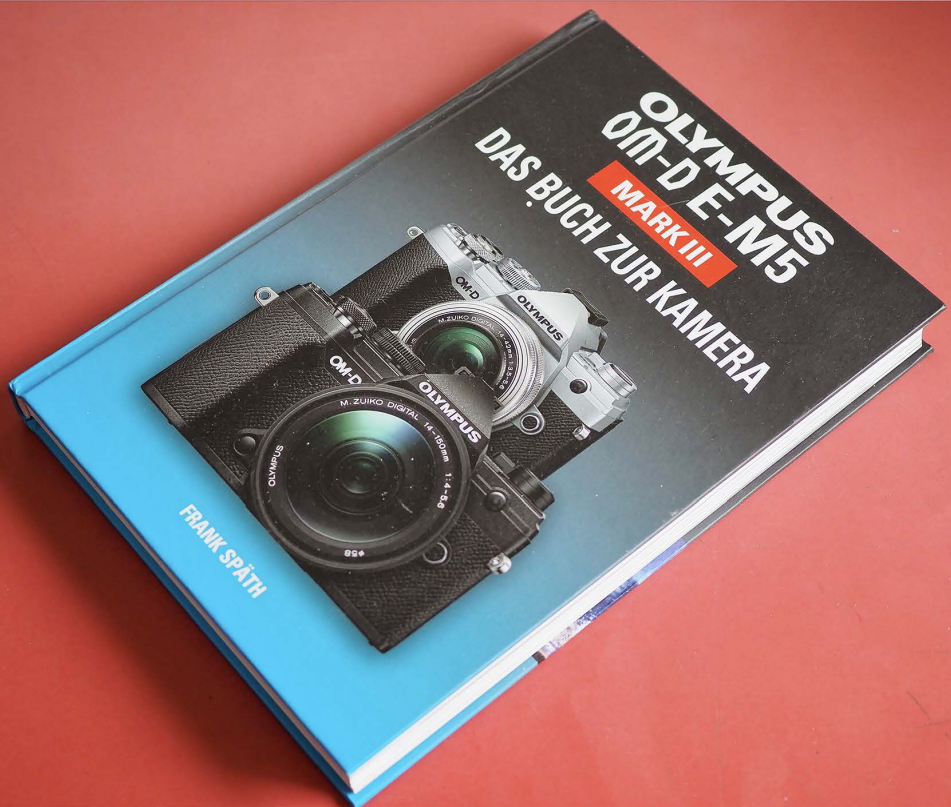
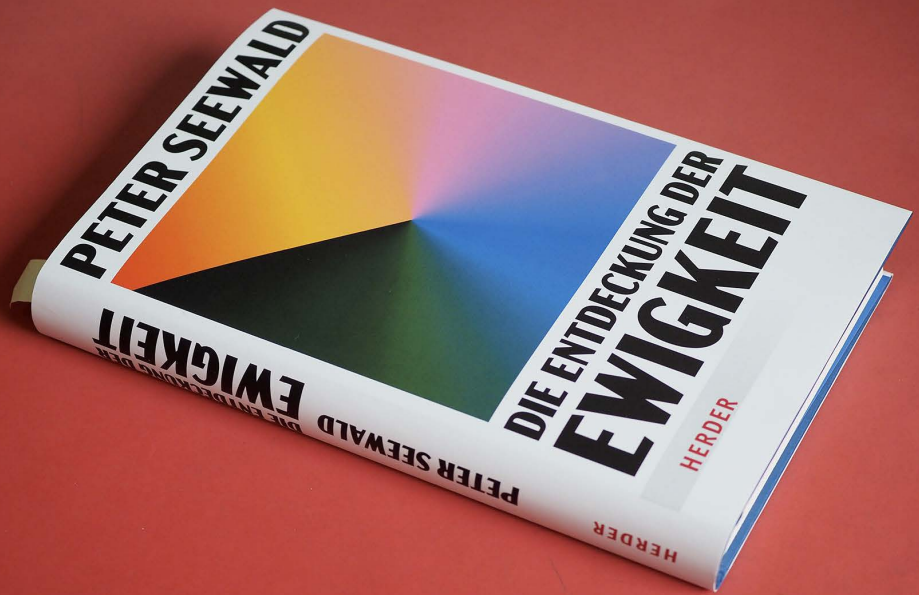

8. VERZEICHNISSE

8.1 nach seitenzahl im s.o.nr. 382 geordnet,
der katalognummer zugewiesen

8.2 nach katalognummer geordnet,
den seitennummer im s.o.nr. 382 zugewiesen

8.3 titelverzeichnis des s.o.nr. 382 nach katalognummer geordnet

8.4 die videoclips vom 4. quartal 2025 (movies auf DVD)

8.5 3d-dateien vom 4. quartal 2025

8.1 nach seitenzahl im s.o.nr. 382 geordnet, der katalognummer zugeordnet

1	53860
2	53860
3	53860
4	53860
5	53860
6	53860
7	53622
8	53623
9	53734
10	53752
11	53723
12	53701
13	53798
14	53860
15	53700
16	53735
17	53644
18	53641
19	53773
20	53774
21	53860

22	53750
23	53781
24	53818
25	53860
26	53668
27	53860
28	53690
29	53797
30	53823
31	53706
32	53708
33	53707
34	53832
35	53738
36	53716
37	53739
38	53755
39	53720
40	53719
41	53747
42	53822

43	53838
44	53865
45	53870
46	53759
47	53860
48	53869
49	53776
50	53687
51	53860
52	53848
53	53675
54	53875
55	53877
56	53883
57	53886
58	53860
59	53860
60	53860
61	53860
62	53860

8.2 nach katalognummer geordnet, den seitennummern im s.o.nr. 382 zugewiesen

53622	7
53623	8
53641	18
53644	17
53668	26
53675	53
53687	50
53690	28
53700	15
53701	12
53706	31
53707	33
53708	32
53716	36
53719	40
53720	39
53723	11
53734	9
53735	16
53738	35
53739	37

53747	41
53750	22
53752	10
53755	38
53759	46
53773	19
53774	20
53776	49
53781	23
53797	29
53798	13
53818	24
53822	42
53823	30
53832	34
53838	43
53848	52
53860	1
53860	2
53860	3
53860	4

53860	5
53860	6
53860	14
53860	21
53860	25
53860	27
53860	47
53860	51
53860	58
53860	59
53860	60
53860	61
53860	62
53865	44
53869	48
53870	45
53875	54
53877	55
53883	56
53886	57

8.3 titelverzeichnis des s.o.nr. 383 nach katalognummer geordnet

holzschlupfwespe?	53622	07.10	2025	olympus systemkamera-vergleich alt und neu	53750	07.11	2025
schlupfwespe? mit legeröhre	53623	07.10	2025	braune libelle	53752	07.11	2025
spiez	53641	12.10	2025	weiterentwicklung des piktogramms geburt leben tod was geschieht mit der oberen pfeilspitze?	53755	07.11	2025
fünzfähige parkettierung bei der gemeindebibliothek speiz	53644	12.10	2025	die 4 symmetrieoperationen könnte ich im hg ähnlich wie in 53747 unterbringen	53759	08.11	2025
organische schwarze löcher im anorganischen heiteren himmel	53668	18.10	2025	endlich	53773	10.11	2025
wie viele arbeiten pro jahr habe ich in den katalog aufgenommen	53675	20.10	2025	bücherstütze, analoges buchpräsentationsgestell	53776	11.11	2025
segelstraffer	53687	24.10	2025	aufnahme durch das fenster	53781	12.11	2025
bildbetrachtung: hoffnung, glaube, liebe, diese drei sind die drei göttlichen tugenden	53690	26.10	2025	anker, passionskreuz und herz sind teilweise seit über 50 jahren wichtige motive in meiner gestaltung	53797	16.11	2025
jesus ist jene wahrheit, die unsern weg in unserem leben erleuchtet	53700	29.10	2025	laubblatt umgekehrt	53798	16.11	2025
komposition mit herbstlichem laubblatt	53701	30.10	2025	neues ausstellungsdisplay für einzelquadrat der konterfeis	53818	25.11	2025
vergleich der vordweseite und der rückseite des schmiedeeisenfensterentwurfs zur nachfolge christi	53706	31.10	2025	fünf dreihelten im christlichen glauben 3 * 5 gibt zwar 15 vor dunklblauem filz	53822	27.11	2025
vorderseite und rückseite der visualisierung von ich bin der ich bin der weg, die wahrheit und das leben	53707	31.10	2025	schachtel als display für das konterfei der drei christlichen tugenden	53823	27.11	2025
vergleich der beiden entwürfe für schmiedeeisenfenster	53708	31.10	2025	hommage an kandinsky	53832	02.12	2025
dreieinigkeits rückseitig 3 mal die zahl 1 trinität	53716	03.11	2025	mit acrylglasshaube gerahmt	53838	02.12	2025
wie wär's als begehbare installation	53719	03.11	2025	bildbetrachtung anneliese albers	53848	06.12	2025
reich, kraft und herrlichkeit (in ewigkeit)	53720	03.11	2025	religion, kunst und wissenschaft	53865	15.12	2025
goldener herbst	53723	03.11	2025	sokka band 9 jährig	53869	16.12	2025
admiral sich sonnend auf holz vor himmel	53734	04.11	2025	kunst, wissenschaft und religion	53870	16.12	2025
via franz robert	53735	04.11	2025	schmale bandabstände als achterschlaufen um die zahnräder von pg 173	53875	18.12	2025
trinität	53738	05.11	2025	einmal mehr eine gemeinsamkeit zwischen den ursprünglichen pg's und jenen über quasipenrose	53877	18.12	2025
das leben als übergangsbereich von der physischen mutter zum psychischen väter	53739	05.11	2025				
fünf dreihelten im christlichen glauben	53747	07.11	2025				

8.4 die videoclips vom 4. quartal 2025 (movies auf DVD)

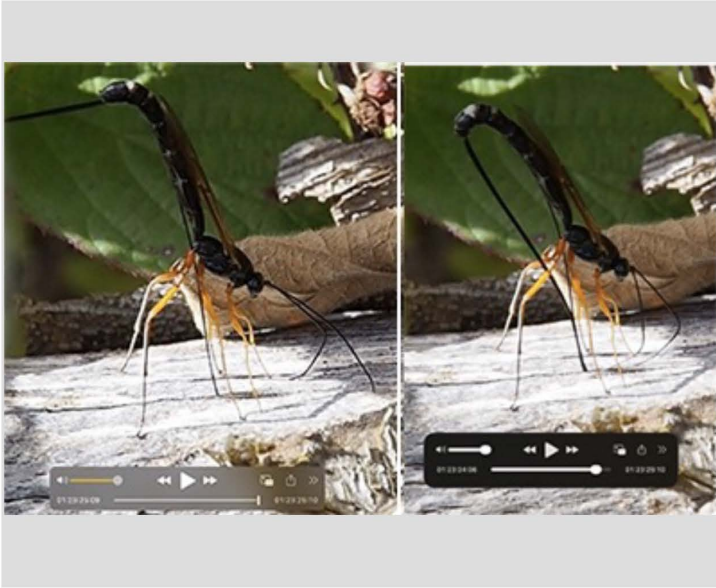

53624

diese wesppe bedient sich eines schafsts als führung für die legeröhre

7. 10. 2025

videomovie (digital)

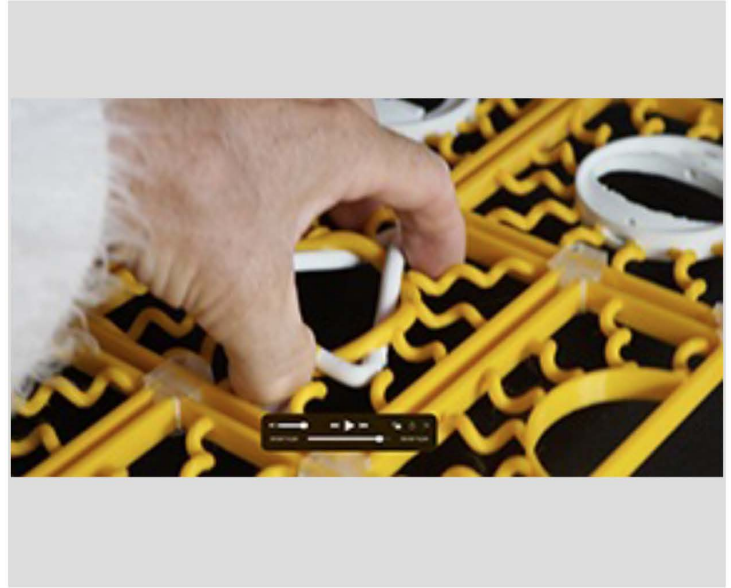

53748

die verschlüsse stellen abstände von genau 4 mm ein und zwar horizontal als auch vertikal

07. 11. 2025

videomovie (digital)

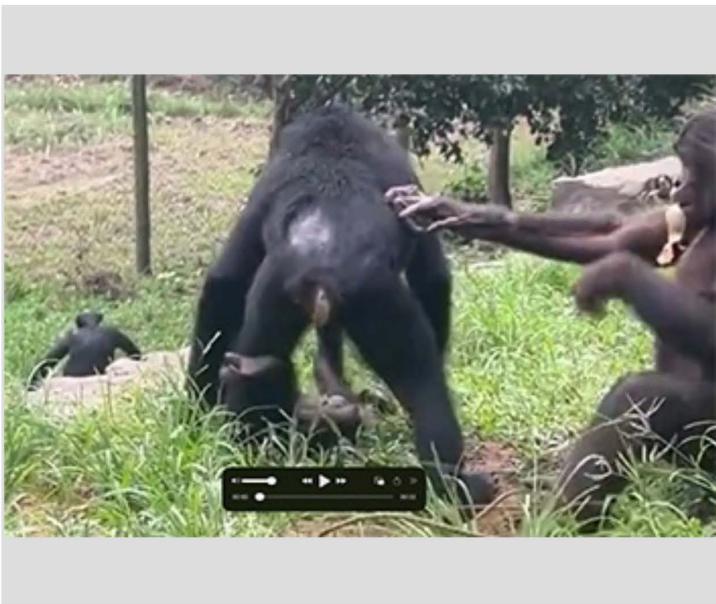

53802

filmbetrachtung: nur zwei sekunden wird an affen gezeigt wie eine erwachsene bonobomutter ein kind genital stimuliert

7. 11. 2025

videomovie (digital)

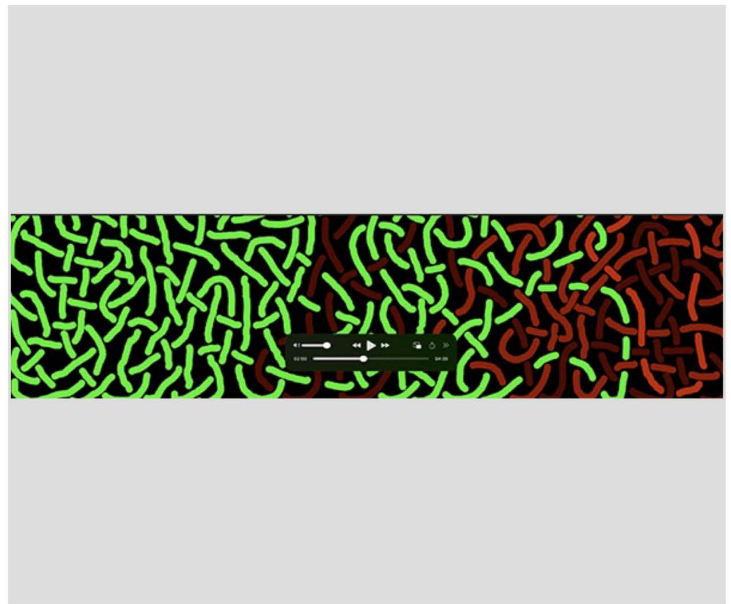

53849

bilbetrachtung anneliese albers

06. 12. 2025

videomovie (digital)

8.5 3d-dateien vom 4. quartal 2025

7) 53720 schmal rot gelb und blaue farben im logo reich, kraft und herrlichkeit vor verzerrung

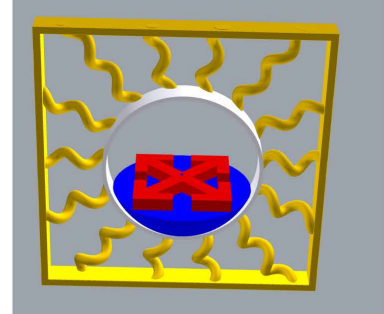

53855 alter nachdruck für max mäusli

1) 53680

22.10.2025

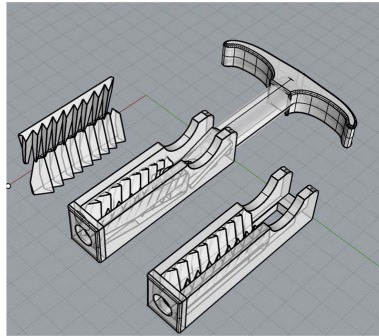

8) 53720 schmal rot gelb und blaue farben im logo reich, kraft und herrlichkeit

3.11.2025

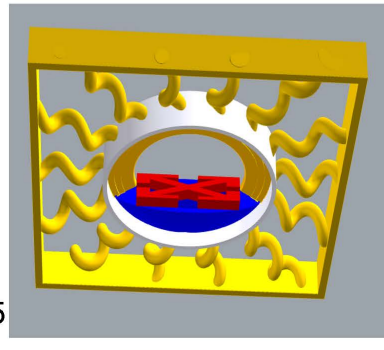

2) 53702

30.10.2025

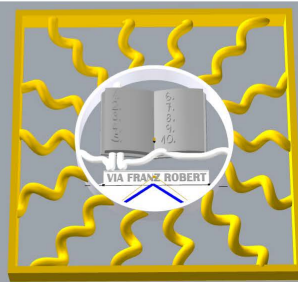

9) 53736 leben als wort

4.11.2025

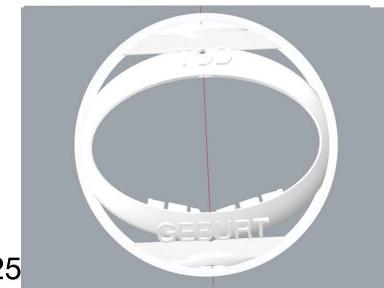

3) 53704

31.10.2025

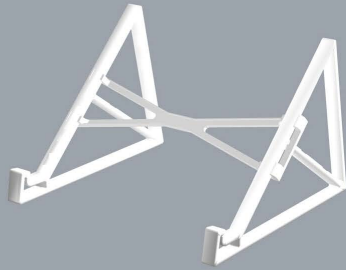

10) 53755 leben als herzrhythmiuskurve

7.11.2025

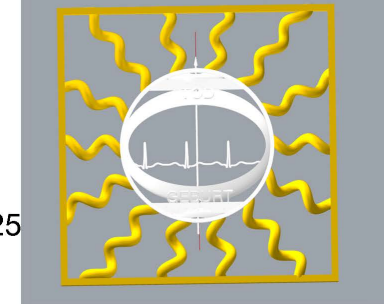

4) 53705

31.10.2025

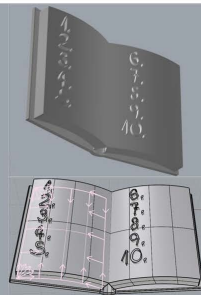

11) 53813 schachtel als display

22.11.2025

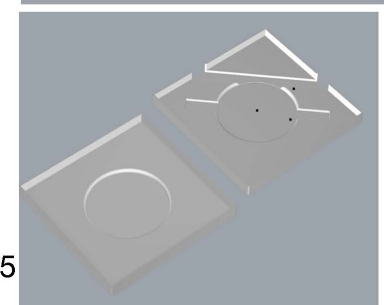

5) 53710 gelb weiss mit text

1.11.2025

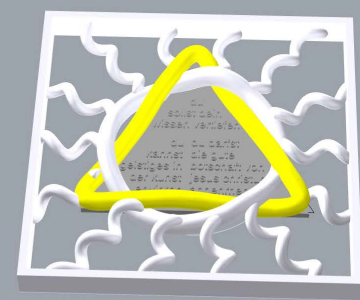

12) 53833

2.12.2025

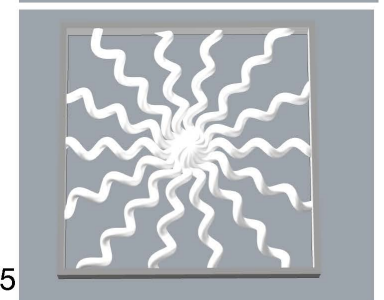

6) 53710 kandinskyfarben

1.11.2025

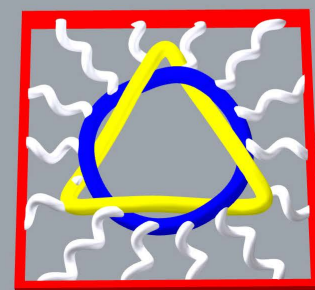

13) 53884

21.12.2025



23.12.2025 frs

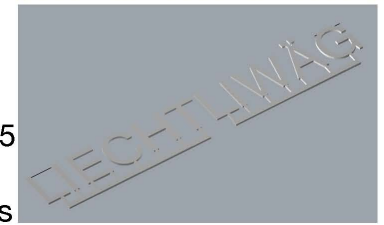

53860